



VKM 33002

Biuletyn techniczny - kwiecień 2010



CITROEN Berlingo, BX, Evasion, Jumper, Jumpy, Xantia, XM, Xsara, ZX
 PEUGEOT 306, 405, 406, 605, 806, Boxer, Expert, Partner
 FIAT/LANCIA Ducato, Scudo, Ulysse, Zeta



ZALECENIA PRZY MONTAŻU – Obowiązkowa wymiana plastikowej osłony



OE #: PSA 5751.38

FIAT 9627860780

PRODUCENT	MODEL	SILNIK	KODY SILNIKÓW
CITROEN	Berlingo, BX, Evasion, Jumper, Jumpy, Xantia, XM, Xsara, ZX,	1.8 D, 1.9 D/SD/TD, 2.1 TD,	XUD7, XUD9, XUD11,
PEUGEOT	306, 405, 406, 605, 806, Boxer, Expert, Partner	1.9 D/DT/SLD/SRDT/TD/SL, 2.1 D/TD	XUD7, XUD9, XUD11
FIAT	Ducato, Scudo, Ulysse	1.9 D/TD, 2.1 TD	XUD9
LANCIA	Zeta	2.1 TD	P 8 C

Plastikowa osłona zdjęta



Plastikowa osłona zamontowana



VKM 33002 Instrukcja montażu

- 1) Poluzować śrubę zabezpieczającą (1) oraz śrubę napinacza (3).
- 2) Zwolnić napięcie (4), zdemontować stary pasek i napinacz (2).
- 3) Zamontować NOWY pasek i nowy napinacz.
- 4) Ręcznie dokręcić pozostałe śruby.
- 5) Postępować zgodnie z zaleceniami producenta pojazdu odnośnie ustawienia wymaganego napięcia.
- 6) Śruby zabezpieczające dokręcić zgodnie z zaleceniami producenta pojazdu.
- 7) Zmontować plastikową osłonę, upewnić się że jest zabezpieczona.

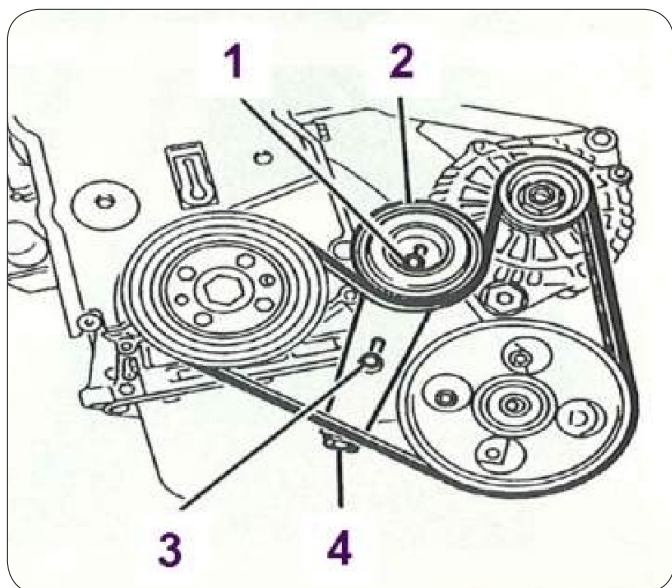

Przy montażu nowego napinacza, **ZAWSZE** należy zamontować **NOWĄ** plastikową osłonę w celu uniknięcia zużycia łożyska i upewnienia się, że żadne zanieczyszczenia (woda, pył...) nie dostaną się do łożyska.

Jeżeli **NOWA** osłona nie zostanie poprawnie zamontowana ustawieniu napinacza, to istnieje wysokie ryzyko zanieczyszczenia i uszkodzenia łożyska !

To poważnie zmniejszy przebieg napinacza!

Łożysko zniszczone z powodu braku plastikowej osłony!

