

HELLA  
VALUEFIT

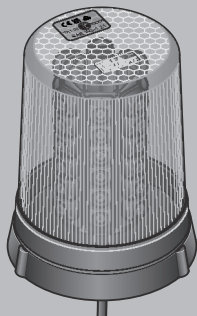

## **700 LED AMBER BEACON**

**MONTAGEANLEITUNG**

**INSTALLATION INSTRUCTION**

**INSTRUCTIONS DE MONTAGE**

**MONTERINGSANVISNING**

**MONTAGEHANDLEIDING**

**INSTRUCCIONES DE MONTAJE**

**ISTRUZIONI DI MONTAGGIO**

**ASENNUSOHJE**

**MONTERINGSVEJLEDNING**

**INSTRUKCJA MONTAŻU**

**INSTRUÇÕES DE INSTALAÇÃO**

**KURULUM TALIMATLARI**

**DE PRODUKTHAFTUNG**

- Es sind die nationalen Anbau-, Einbau- und Betriebsvorschriften zu beachten und einzuhalten.
- Lesen Sie bitte vor Gebrauch des Gerätes alle beigelegten Anleitungen und Sicherheits-hinweise.
- Im Zuge von Produktverbesserung behalten wir uns technische und optische Änderungen vor.
- Verwenden Sie nur die Originalersatzteile bzw. nur Ersatzteile die von HELLA freigegeben sind.
- Bei Fragen oder Einbauproblemen, wenden Sie sich bitte an den HELLA Kundendienst, den Großhändler oder an Ihre Werkstatt.
- Weitere Informationen finden Sie auch auf unserer Internetseite ([www.hella.com/techworld](http://www.hella.com/techworld))

**EN PRODUCT LIABILITY**

- National mounting, fitting and operating regulations must be heeded and kept.
- Please read all the instructions and safety notes included before using the device.
- We reserve the right to make technical and optical modifications within the course of product improvement.
- Only use original spare parts or spare parts approved by HELLA.
- If you have any questions or problems with the installation, please contact HELLA Customer Services, a wholesaler or your garage.
- Further information is available on our website ([www.hella.com/techworld](http://www.hella.com/techworld))

**FR RESPONSABILITÉ PRODUIT**

- Les prescriptions nationales en matière de montage et de service doivent être observées et respectées.
- Avant d'utiliser l'appareil lire toutes les instructions de montage et de service fournies ainsi que les conseils de sécurité.
- Dans le cadre de l'amélioration continue de nos produits, nous nous réservons le droit de réaliser des modifications sur les plans technique et optique.
- Utilisez uniquement des pièces d'origine ou des pièces de rechange validées par HELLA.
- Pour toute question ou en cas de problèmes de montage, veuillez contacter le S.A.V. ou le distributeur HELLA ou bien vous adresser à votre garagiste.
- Vous trouverez également des informations complémentaires sur notre site Internet ([www.hella.com/techworld](http://www.hella.com/techworld))

**SV PRODUKTANSVAR**

- De nationella monterings-, installations- och driftföreskrifterna ska beaktas och följas.
- Läs alla medföljande instruktioner och säkerhetsanvisningar innan du använder apparaten.
- Vi förbehåller oss rätten till tekniska och optiska ändringar som förbättrar produkten.
- Använd endast original reservdelar resp. endast reservdelar som har godkänts av HELLA.
- Vid frågor eller monteringsproblem, kontakta HELLA kundtjänst, grossisten eller din verkstad.
- Mer information finns också på vår webbplats ([www.hella.com/techworld](http://www.hella.com/techworld))

**NL PRODUCTAANSPRAKELIJKHEID**

- Men dient de nationale aanbouw-, inbouw- en bedrijfsvoorschriften in acht te nemen en na te leven.
- Lees a.u.b. alvorens het apparaat te gebruiken alle bijgevoegde gebruiksaanwijzingen en veiligheidsinstructies door.
- In het kader van de productver-betering behouden wij ons technische en optische veranderingen voor.
- Gebruik uitsluitend de originele reserveonderdelen, die door Hella vrijgegeven zijn.
- Neem bij vragen of inbouwproblemen contact op met de HELLA klantenservice, de groothandel of het garagebedrijf.
- Meer informatie is ook te vinden op onze website ([www.hella.com/techworld](http://www.hella.com/techworld))

**ES RESPONSABILIDAD CIVIL POR PRODUCTOS DEFECTUOSOS**

- Tienen que observarse y cumplirse con las prescripciones nacionales sobre construcciones anexas, de montaje y de funcionamiento.
- Rogamos que antes de usar el aparato lean todas las instrucciones y advertencias sobre la seguridad adjuntas.
- En aras de la mejora de los productos, nos reservamos el derecho de hacer modificaciones técnicas y ópticas.
- Use sólo recambios originales o bien sólo recambios autorizados por HELLA.
- En caso de dudas o preguntas a la hora del montaje, llame al servicio de atención al cliente de HELLA o diríjase a su Distribuidor o Taller.
- Encontrará más información en nuestra página web ([www.hella.com/techworld](http://www.hella.com/techworld))

**IT RESPONSABILITÀ PER IL PRODOTTO**

- Si devono rispettare tutte le normative nazionali di attacco, montaggio e funzionamento.
- Prima di usare l'apparecchio, legga per favore tutte le istruzioni e le avvertenze di sicurezza allegate.
- Nell'ambito del perfezionamento del prodotto, ci riserviamo modifiche tecniche ed estetiche.
- Utilizzare solo pezzi di ricambio originali risp. pezzi autorizzati dalla HELLA.
- Per eventuali domande o problemi di installazione contattare l'Assistenza Clienti HELLA, il grossista o rivolgersi alla propria officina.
- Ulteriori informazioni sono disponibili anche sul nostro sito web ([www.hella.com/techworld](http://www.hella.com/techworld))

**FI TUOTEVASTUU**

- Kansalliset asennus- ja käyttöohjeet on huomioitava ja niitä on noudatettava.
- Lue ennen laitteen käyttöä kaikki oheistetut käyttö- sekä turvaohjeet.
- Jatkuvasta tuotekehittelystä johtuen pidätämme oikeuden teknisiin ja optisiin muutoksiin.
- Käytä vain alkuperäisiä tai HELLA hyväksymiä varaosia.
- Jos sinulla on kysyttävää tai asennusongelmia, käänny HELLA-asiakaspalvelun, tukkuliikkeen tai korjaamon puoleen.
- Lisätietoja löytyy verkkosivustoltamme ([www.hella.com/techworld](http://www.hella.com/techworld)).

**DA PRODUKTANSVAR**

- De nationale forskrifter for påbygning, indbygning og anvendelse skal overholdes.
- Inden enheden benyttes skal alle medfølgende vejledninger og sikkerhedsanvisninger læses.
- Vi forbeholder os ret til tekniske og udseendemæssige ændringer som følge af produktforbedringer.
- Brug kun originale reservedele hhv. reservedele, der er godkendt af HELLA.
- Hvis du har spørgsmål eller problemer med installationen, bedes du kontakte HELLA kundeservice, en grossist eller dit værksted.
- Du kan finde yderligere oplysninger på vores websted ([www.hella.com/techworld](http://www.hella.com/techworld))

**PL** ODPOWIEDZIALNOŚĆ ZA PRODUKT

- Przestrzegać krajowych przepisów dotyczących montażu i użytkowania.
- Przed użyciem urządzenia przeczytać wszystkie dołączone instrukcje i zasady bezpieczeństwa.
- Zastrzegamy sobie prawo do wprowadzania zmian technicznych i wizualnych w ramach ulepszania produktu.
- Stosować wyłącznie oryginalne części zamienne lub części zamienne dopuszczone przez firmę HELLA.
- W razie pytań lub problemów z instalacją prosimy o kontakt z Działem Obsługi Klienta HELLA, hurtownią lub warsztatem samochodowym.
- Dalsze informacje są dostępne na naszej stronie internetowej ([www.hella.com/techworld](http://www.hella.com/techworld))

**PT** RESPONSABILIDADE DO PRODUTO

- Devem ser cumpridas as prescrições nacionais que visam a montagem e a operação.
- Antes de utilizar o aparelho deve-se ler todas as instruções e avisos de segurança fornecidos.
- Reservamo-nos o direito de alterações técnicas e óticas no âmbito dos processos de melhoramento e de aperfeiçoamento dos produtos.
- Utilizar exclusivamente peças sobressalentes originais ou peças sobressalentes que tenham sido autorizadas e validadas pela HELLA.
- Se tiver dúvidas ou problemas com a instalação, contacte o Serviço de Apoio ao Cliente HELLA, um grossista ou a sua oficina.
- Estão disponíveis mais informações no nosso sítio Web ([www.hella.com/techworld](http://www.hella.com/techworld))

**TR** ÜRÜN SORUMLULUĞU

- Dışa montaj, içe montaj ve işleme ilişkin ulusal yönetmelikler dikkate alınmalı ve bunlara uyulmalıdır.
- Cihazı kullanmaya başlamadan önce, birlikte verilen tüm kılavuzları ve güvenlik uyarılarını lütfen okuyun.
- Ürün geliştirme çalışmaları kapsamında, teknik ve görsel değişiklikler yapma hakkımız saklıdır.
- Yalnız orijinal yedek parçalar veya HELLA tarafından onaylanmış olan yedek parçalar kullanın.
- Kurulumla ilgili sorularınız veya sorunlarınız varsa, lütfen HELLA Müşteri Hizmetleri'ne, toptancıya veya servisimize başvurun.
- Daha fazla bilgiyi web sitemizde bulabilirsiniz ([www.hella.com/techworld](http://www.hella.com/techworld))

**DE** Technische Änderungen vorbehalten

**EN** Subject to alteration without notice

**FR** Sous réserve de modifications techniques

**SV** Vi reserverar oss för tekniska ändringar

**NL** Technische wijzigingen voorbehouden

**ES** Reservadas modificaciones técnicas

**IT** Con riserva di modifiche tecniche

**FI** Oikeus teknisiin muutoksiin pidätetään

**DA** Med forbehold af ændringer uden varsel

**PL** Zastrzega się możliwość wprowadzania zmian bez uprzedzenia

**PT** Sujeito a alterações sem aviso prévio

**TR** Haber verilmeksizin değiştirilebilir

**Zeichenerklärung**  
**Explanation symbols**  
**Explication des symboles**  
**Symbolförklaring**

**Legenda**  
**Aclaración de símbolos**  
**Legenda**  
**Piirroksen selitys**

**Forklaring af symboler**  
**Objasńienie symboli**  
**Símbolos de explicação**  
**Simgelerin açıklamaları**



**DE** Richtig

**EN** Correct

**FR** Correct

**SV** Rätt

**NL** Goed

**ES** Correcto

**IT** Giusto

**FI** Oikein

**DA** Rigtigt

**PL** Prawidłowo

**PT** Correcto

**TR** Doğru

**DE** Falsch

**EN** Incorrect

**FR** Incorrect

**SV** Fel

**NL** Fout

**ES** Erróneo

**IT** Sbagliato

**FI** Väärin

**DA** Forkert

**PL** Nieprawidłowo

**PT** Incorreto

**TR** Yanlış

**DE** Positionspfeil

**EN** Location/Position Arrow

**FR** Flèche de Position

**SV** Positionpil

**NL** Lokatie/Positie pijl

**ES** Flecha de posición

**IT** Freccia di posizione

**FI** Paikannusnuoli

**DA** Positionspil

**PL** Strzałka lokalizacji/położenia

**PT** Seta de localização/posição

**TR** Yer/Konum Oku

**DE** Bewegungspfeil

**EN** Movement Arrow

**FR** Flèche indiquant  
sens du mouvement

**SV** Rörelsepil

**NL** Richtingspijl

**ES** Flecha de movimiento

**IT** Freccia di movimento

**FI** Liikesuuntanuoli

**DA** Bevægelsespil

**PL** Strzałka ruchu

**PT** Seta de movimento

**TR** Hareket Oku

**Zeichenerklärung**  
**Explanation symbols**  
**Explication des symboles**  
**Symbolförklaring**

**Legenda**  
**Aclaración de símbolos**  
**Legenda**  
**Piirroksen selitys**

**Forklaring af symboler**  
**Objasnienie symboli**  
**Símbolos de explicação**  
**Simgelerin açıklamaları**



- (DE)** Achtung
- (EN)** Warning
- (FR)** Attention
- (SV)** Varning
- (NL)** Let op
- (ES)** Atención
- (IT)** Attenzione
- (FI)** Huomio
- (DA)** Advarsel
- (PL)** Ostrzeżenie
- (PT)** Aviso
- (TR)** Uyarı



- (DE)** Abklemmen
- (EN)** Disconnect
- (FR)** Déconnecter
- (SV)** Koppla los
- (NL)** Demonteren
- (ES)** Desconectar
- (IT)** Staccare
- (FI)** Irrota
- (DA)** Afbryd
- (PL)** Rozłącz
- (PT)** Desligar
- (TR)** Bağlantıyı Kes



- (DE)** Verbinden
- (EN)** Connect
- (FR)** Connecter
- (SV)** Anslut
- (NL)** In elkaar
- (ES)** Conectar
- (IT)** Collegare
- (FI)** Yhdistä
- (DA)** Tilslut
- (PL)** Połącz
- (PT)** Ligar
- (TR)** Bağlan



- (DE)** Siehe
- (EN)** Look/See
- (FR)** Voir
- (SV)** Se
- (NL)** Kijkken naar
- (ES)** Ver
- (IT)** Vedere
- (FI)** Katso
- (DA)** Se
- (PL)** Zobacz/patrz
- (PT)** Ver
- (TR)** Bak/Gör



**Lieferumfang**  
**Scope of delivery**  
**Fourniture**  
**Leveransomfattning**

**Leveringsomvang**  
**Alcance de suministro**  
**Contenuto della confezione**  
**Toimituksen sisältö**

**Indhold**  
**Elementy zestawu**  
**Volume de fornecimento**  
**Teslimat kapsami**

**2XD 357 958-111**

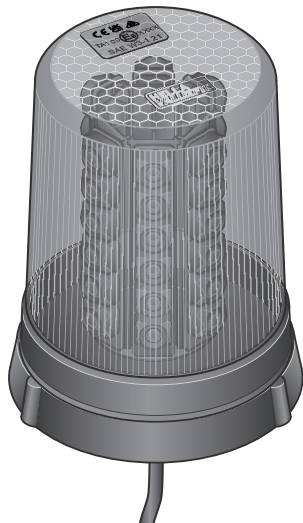

Zubehör  
Accessories  
Accessories  
Tillbehör

Toebehoren  
Accessorios  
Accessori  
Lisätarvikkeet

Tilbehør  
Aksesoria  
Acessórios  
Aksesuarlar



**8JS 711 683-821**

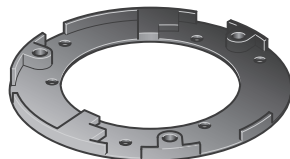

**9GD 856 562-001**



**9GD 856 863-001**

**Benötigte Montagewerkzeuge**  
Installation tools required  
Outils de montage requis  
Nödvändiga monteringsverktyg

**Benodigde montagewerktuigen**  
Herramientas de montaje necesarias  
Attrezzi necessari per il montaggio  
Tarvittavat asennustyökalut

**Nødvendigt monteringsværktøj**  
Wymagane narzędzia montażowe  
Ferramentas de instalação necessárias  
Kurulum aletleri gereklidir

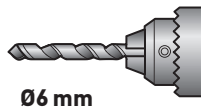

**Ø6 mm**

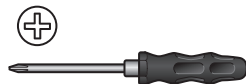

**CLEANER**

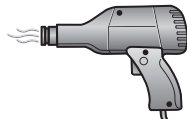
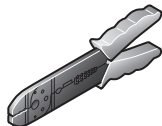

Montage  
Mounting  
Montage Général  
Montering

Montage  
Montaje  
Montaggio  
Asennus

Indhold  
Elementy zestawu  
Volume de fornecimento  
Teslimat kapsamı

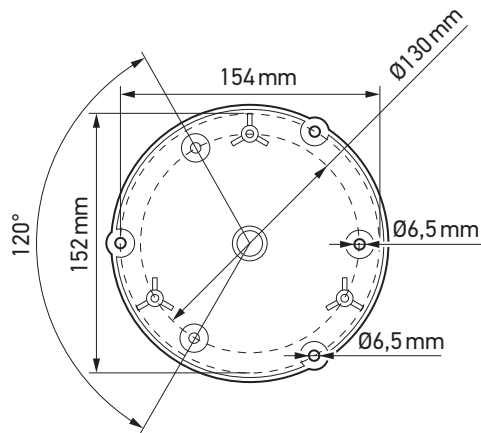
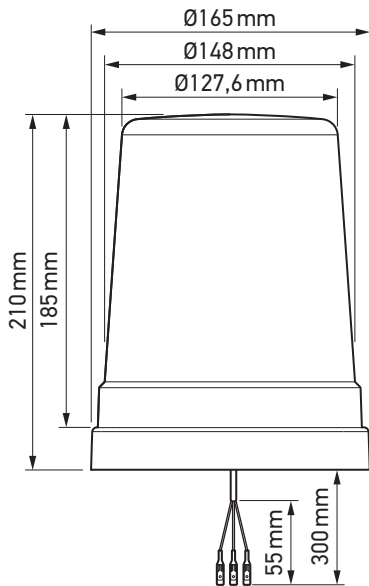



9GD 856 562-001



9GD 856 863-001

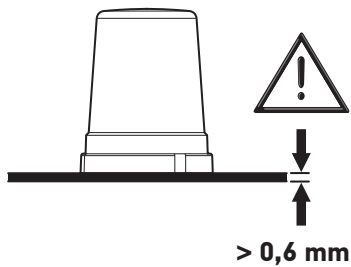
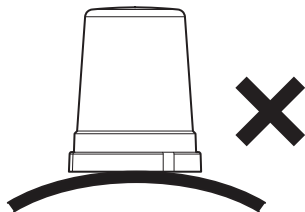
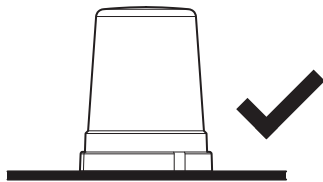
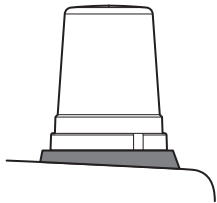

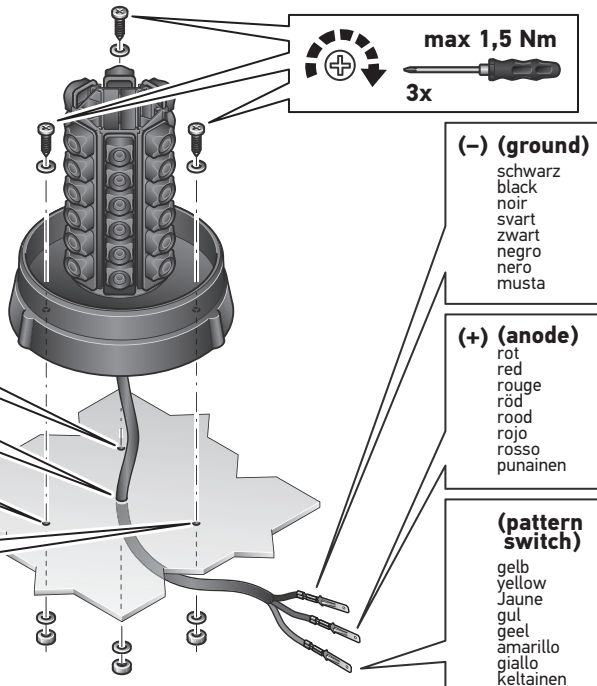
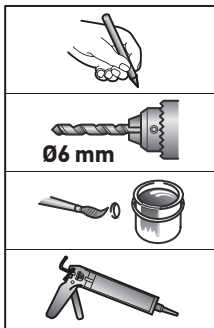
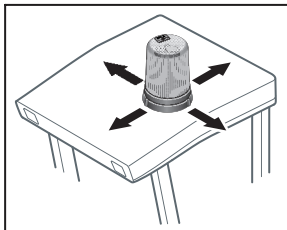

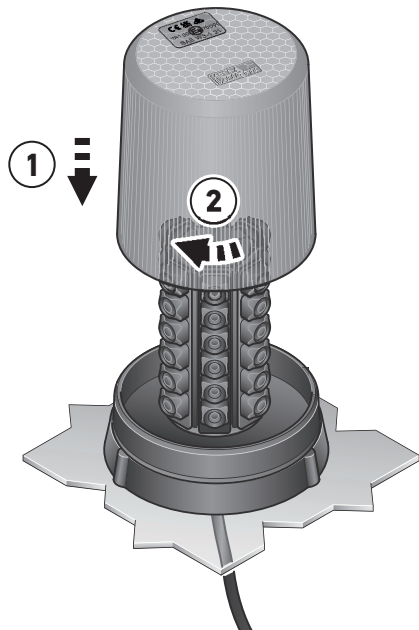

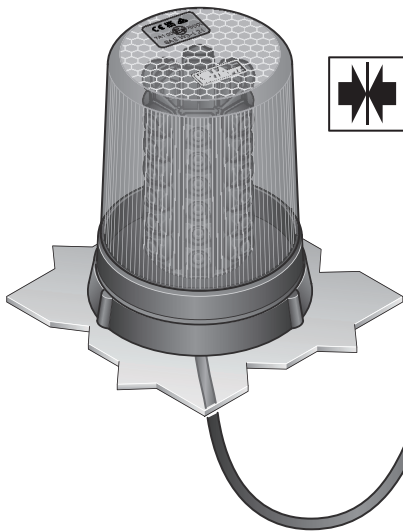

**(ground)**

schwarz  
black  
noir  
svart  
zwart  
negro  
nero  
musta



**(anode)**

rot  
red  
rouge  
röd  
rood  
rojo  
rosso  
punainen

**(pattern  
switch)**

gelb  
yellow  
Jaune  
gul  
geel  
amarillo  
giallo  
keltainen

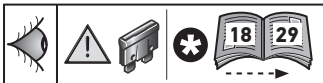
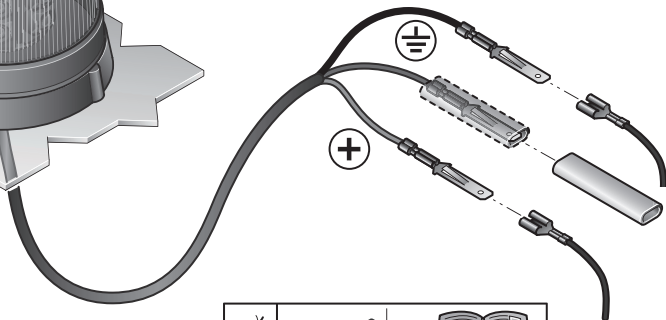



<b>DE</b>	Informationstext	18
<b>EN</b>	Information Text	19
<b>FR</b>	Texte d'information	20
<b>SV</b>	Informationstext	21
<b>NL</b>	Informatie tekst	22
<b>ES</b>	Texto informativo	23
<b>IT</b>	Informazioni	24
<b>FI</b>	Ohjetekstit	25
<b>DA</b>	Informationstekst	26
<b>PL</b>	Tekst informacyjny	27
<b>PT</b>	Texto informativo	28
<b>TR</b>	Bilgi Metni	29

Technische Daten	
Nennspannung	12 V / 24 V
Betriebsspannung	12 V / 24 V
Stromaufnahme	12 V – 2,1 Ampere 24 V – 1,04 Ampere
Leistungsaufnahme	36 W
Lichtfunktion	Blinkend und drehend
Lichtquelle	LED
Anzahl der LEDs	36
Leuchtentemperatur (Betriebstemp.)	-40 °C → +60 °C
Material Gehäuse	Aluminium
Material Haube oder Linse	PC
Linsefarbe	Gelb
Licht	Gelb
Gewicht	1155 g (Als Referenz)
Temperaturbereich (Lagertemp.)	-40°C → +70°C
Zulassungen und Konformität	ECE R65 TA1, ECE R-10 (EMV), CISPR25 Class3 SAE Class I, RCM
Montage	fest
Anschluss	Flachstecker 6,3 x 0,8 mm
Verpolungsschutz	Ja
Temperatur-Management	Ja
Überspannungsschutz	Ja
Schutzklasse	IP 56

Beschreibung des Programm-Modus		
Nr.	Blitzmuster	FPM
1	Doppelblitz	125
2	Rotierend	133

Über den Musterschalter: das erste Muster ist ein Doppelblitz, der zweite Blitz ist rotierend (im Uhrzeigersinn). Verwenden Sie den gelben Draht, um den roten Draht zu berühren, dann wechselt das Muster von Doppelblitz zu rotierender Funktion.

- Schwarzes Kabel = Masse (-)
- Rotes Kabel = Plus (+)
- Gelbes Kabel = Musterschalter

Das Produkt ist auf den Doppelblitzmodus voreingestellt, um vom Doppelblitzmodus in den rotierenden Modus zu wechseln: Bitte mit dem gelben Kabel (= Auslöser) das rote Kabel (= Plus (+)) berühren.

Der Betrieb der Leuchte mit Wechselspannung ist nicht zulässig!

- ✳ Berechnen Sie die Absicherung nach der Leistung des Verbrauchers und dem dafür erforderlichen Leitungsquerschnitt!

Technical Data	
Rated voltage	12V / 24V
Operating voltage	12V / 24V
Current consumption	12V - 2.1 Amps 24V - 1.04 Amps
Power consumption	36 W
Light Function	Flashing and Rotating
Light Source	LED
Number of LED's	36
Light Temperature (Operating Temp.)	-40 °C → +60 °C
Housing Material	Aluminium
Dome or Lens Material	PC
Lens Colour	Amber
Light	Amber
Weight	1155g (For reference)
Temperature range (Storage Temp.)	-40°C → +70°C
Approvals and Conformity	ECE R65 TA1, ECE R-10 (EMC), CISPR25 Class3 SAE Class I, RCM
Mounting	Fixed
Connection	Flat Connector 6.3 x 0.8 mm
Polarity reversal protection	Yes
Temperature management	Yes
Overvoltage protection	Yes
Protection Class	IP 56

Program mode description		
No.	Flash patterns	FPM
1	Double flash	125
2	Rotating	133

About the pattern switch , the first pattern is double flash , the second flash is rotating (Clockwise ) . Use the yellow wire to touch the red wire then the pattern will change from double flash to rotating function .

- Black cable = ground (-)
- Red cable = plus (+)
- Yellow cable = pattern switch

The product is preset to double flash mode , to change from double flash mode to rotating . Please touch the yellow cable = trigger to the red cable = Plus (+).

Operation of the light with alternating voltage is not permitted!

- ⚠ Calculate the fuse according to the capacity of the consumer and the cable cross-section required for this!

Données techniques	
Tension nominale	12 V / 24 V
Tension de fonctionnement	12 V / 24 V
Consommation de courant	12 V - 2,1 A 24 V - 1,04 A
Puissance consommée	36 W
Fonction lumineuse	Clignotant et rotatif
Source de lumière	LED
Nombre de LED	36
Température de lumière (température de fonctionnement)	-40 °C → +60 °C
Matériau du boîtier	Aluminium
Matériau du dôme ou de la lentille	PC
Couleur de lentille	Jaune
Lumière	Jaune
Poids	1155 g (pour référence)
Plage de température (température de stockage)	-40°C → +70°C
Certifications et conformité	ECE R65 TA1, ECE R-10(EMC), CISPR25 classe 3 SAE Classe I, RCM
Montage	Fixe
Connexion	Connecteur plat 6,3 x 0,8 mm
Protection contre l'inversion de polarité	Oui
Gestion thermique	Oui
Protection contre les surtensions	Oui
Classe de protection	IP 56

Description du mode de programmation		
N°	Motifs de clignotement	FPM
1	Clignotement double	125
2	Rotation	133

Concernant le commutateur de motif, le premier motif est le clignotement double, le second motif est la rotation (dans le sens horaire). Amenez le fil jaune au contact du fil rouge pour changer du clignotement double à la fonction rotative.

- Câble noir = terre (-)
- Câble rouge = plus (+)
- Câble jaune = commutateur de motif

Le produit est pré-réglé en mode de clignotement double ; pour passer du mode de clignotement double au mode rotatif : amenez le câble jaune au contact du câble rouge = Plus (+).

L'utilisation avec une tension alternative n'est pas autorisée !

- ✱ Calculez le fusible en fonction de la capacité du consommateur et de la section de câble nécessaire !

Tekniska data	
Märkspänning	12V/24V
Driftspänning	12V/24V
Strömförbrukning	12V–2,1 ampere 24V–1,04 ampere
Effektförbrukning	36W
Ljusfunktion	Blinkande och roterande
Ljuskälla	Lysdiod
Antal lysdioder	36
Ljustemperatur (drifttemp.)	-40 °C → +60 °C
Höljesmaterial	Aluminium
Kåpa eller lyktglasmaterial	PC
Färg lyktglas	Bärnsten
Ljus	Bärnsten
Vikt	1155 g (för referens)
Temperaturområde (lagringstemp.)	-40°C → +70°C
Godkännanden och överensstämmelse	ECE R65 TA1, ECE R-10 (EMC), CISPR25 Class 3 SAE klass I, RCM
Montering	Fast
Anslutning	Flatkontakt 6,3 x 0,8 mm
Polvändningsskydd	Ja
Temperaturhantering	Ja
Överspänningskydd	Ja
Kapslingsklass	IP 56

Beskrivning programmeringsläge		
Nr	Ljusbilder	FPM
1	Dubbel blinkning	125
2	Roterande	133

När det gäller mönsteromkopplaren är det första mönstret dubbel blix, det andra roterande blix (medurs). Använd den gula kabeln för att sluta mot röda kabeln så ändras mönstret från dubbel blix till roterande funktion.

- Svart kabel = jord (-)
- Röd kabel = plus (+)
- Gul kabel = mönsteromkoppling

Produkten är förinställd på dubbelblixläge, för att ändra från dubbelblixläge till roterande. Slut den gula kabeln = trigger för den röda kabeln = plus (+).

Det är inte tillåtet att använda lampan med växelspänning!

- ✳ Beräkna säkringen utifrån förbrukarens kapacitet och det kabeltvärsnitt som krävs för detta!

Technische gegevens	
Nominale spanning	12 V / 24 V
Bedrijfsspanning	12 V / 24 V
Stroomverbruik	12 V - 2,1 A 24 V - 1,04 A
Vermogensopname	36 W
Lichtfunctie	Knipperend en roterend
Lichtbron	Led
Aantal ledjes	36
Kleurtemperatuur (bedrijfstemperatuur)	-40 °C → +60 °C
Materiaal behuizing	Aluminium
Koepel- of lensmateriaal	PC
Kleur lens	Geel
Licht	Geel
Gewicht	1155 g (als referentie)
Temperatuurbereik (opslagtemp.)	-40°C → +70°C
Goedkeuringen en conformiteit	ECE R65 TA1, ECE R-10 (EMC), CISPR25 Class 3 SAE Class I, RCM
Montage	Vast
Aansluiting	Platte stekker 6,3 x 0,8 mm
Bescherming tegen polariteitsomkering	Ja
Temperatuurbeheer	Ja
Overspanningsbeveiliging	Ja
Beschermingsklasse	IP 56

Beschrijving programmeermodus		
Nr.	Zwaailichtpatronen	FPM
1	Dubbele flits	125
2	Roterend	133

Instelbaar lichtpatroon: het eerste lichtpatroon is een dubbele knipperfunctie, het tweede lichtpatroon is een roterende knipperfunctie (met de klok mee). Door met de gele draad de rode draad aan te raken, verandert het patroon van de dubbele knipperfunctie in de roterende knipperfunctie.

- Zwarte kabel = massa (-)
- Rode kabel = plus (+)
- Gele kabel = lichtpatroon wijzigen

Het product is vooraf ingesteld op de dubbele knipperfunctie, om van de dubbele knipperfunctie over te schakelen naar de roterende knipperfunctie. De gele kabel aanraken = trigger voor de rode kabel = plus (+).

Gebruik van de lamp met wisselspanning is niet toegestaan!

- \* Bereken de zekering op basis van de capaciteit van de verbruiker en de kabeldoorsnede die hiervoor nodig is!

Datos técnicos	
Tensión nominal	12V / 24V
Tensión de funcionamiento	12V / 24V
Consumo de corriente	12 V - 2,1 A 24 V - 1,04 A
Consumo de energía	36 W
Función de la luz	Destellante y rotativa
Fuente de luz	LED
Número de LED	36
Temperatura de luz (temp. de funcionamiento)	-40 °C → +60 °C
Material de la carcasa	Aluminio
Material del domo o de la lente	PC
Color de la lente	Ámbar
Luz	Ámbar
Peso	1155 g (como referencia)
Rango de temperatura (temp. de almacenamiento)	-40°C → +70°C
Homologaciones y conformidad	CEPE 65 TA1, CEPE 10 (CEM), CISPR25 clase 3 SAE clase I, RCM
Montaje	Fijo
Conexión	Conector plano 6,3 x 0,8 mm
Protección contra inversión de polaridad	Sí
Gestión de temperatura	Sí
Protección contra sobretensión	Sí
Clase de protección	IP 56

Descripción del modo de programación		
N.º	Patrones de destello	FPM
1	Destello doble	125
2	Rotativo	133

Acerca del interruptor de patrones, el primer patrón es de doble destello, el segundo destello es rotativo (sentido horario). Utilice el cable amarillo para tocar el cable rojo, entonces el patrón cambiará de doble destello a la función de rotación.

- Cable negro = tierra (-)
- Cable rojo = positivo (+)
- Cable amarillo = interruptor de patrones

El producto está preajustado en modo de doble destello. Para cambiar de modo de doble destello a rotativo: Utilice el cable amarillo para tocar el cable rojo = positivo (+). ¡No está permitido el funcionamiento de la lámpara con tensión alterna!

- ⊕ Calcule el fusible en función de la capacidad del consumidor y de la sección de cable necesaria para ello.

Dati tecnici	
Tensione nominale	12 V / 24 V
Tensione di esercizio	12 V / 24 V
Corrente assorbita	12 V - 2,1 amp 24 V - 1,04 amp
Potenza assorbita	36 W
Funzione luce	Lampeggiante e rotante
Sorgente luminosa	LED
Numero di LED	36
Temperatura della luce (temperatura di esercizio)	-40 °C → +60 °C
Materiale del corpo esterno	Alluminio
Materiale calotta e trasparente frontale	PC
Colore trasparente frontale	Ambra
Luce	Ambra
Peso	1155 g (per riferimento)
Gamma di temperatura (temperatura di stoccaggio)	-40°C → +70°C
Omologazioni e conformità	ECE R65 TA1, ECE R-10 (EMC), CISPR25 Classe 3 SAE Classe I, RCM
Montaggio	Fisso
Connessione	Connettore piatto 6,3 x 0,8 mm
Protezione dall'inversione di polarità	Sì
Gestione della temperatura	Sì
Protezione contro le sovratensioni	Sì
Classe di protezione	IP 56

#### Descrizione della modalità di programmazione

N.	Schemi di lampeggio	FPM
1	Lampeggio doppio	125
2	Lampeggio rotante	133

Lo schema di lampeggio cambia nel modo seguente: il primo schema è un lampeggio doppio, il secondo schema è un lampeggio rotante (in senso orario). Utilizzando il filo giallo per toccare il filo rosso, lo schema di lampeggio cambia da doppio lampeggio a funzione rotante.

- Cavo nero = messa a terra (-)
- Cavo rosso = positivo (+)
- Cavo giallo = commutazione schema di lampeggio

Il prodotto è preimpostato alla modalità a lampeggio doppio per poi passare dalla modalità a lampeggio doppio a quella a lampeggio rotante. Toccare il cavo giallo = attivazione del cavo rosso = positivo (+).

Non è consentito il funzionamento della lampadina con

tensione alternata!

- ✱ Calcolare il fusibile in base alla capacità dell'utenza e alla sezione del cavo necessaria!



Tekniset tiedot	
Nimellisjännite	12/24 V
Käyttäjännite	12/24 V
Virrankulutus	12 V – 2,1 A 24 V – 1,04 A
Virrankulutus	36 W
Valotoiminto	Välähtävä ja pyörivä
Valonlähde	LED
LEDien määrä	36
Valon lämpötila (käyttölämp.)	-40 °C → +60 °C
Kotelon materiaali	Alumiini
Kuvun tai lasin materiaali	PC
Lasin väri	Oranssi
Valo	Oranssi
Paino	1 155 g (viitteellinen)
Käyttölämpötila (varastointilämp.)	-40°C → +70°C
Hyväksynnät ja vaatimustenmu- kaisuus	ECE-sääntö 65 TA1, ECE-sääntö 10 (EMC), CISPR25, luokka 3 SAE luokka I, RCM
Kiinnitys	Kiinteä
Liitäntä	Lattaliitin 6,3 x 0,8 mm
Navoitussuoja	On
Lämmönhallinta	On
Ylijännitesuoja	On
Kotelointiluokka	IP 56

**Ohjelmatilan kuvaus**

Nro	Välähdyskuvio	FPM
1	Kaksoisvälähdys	125
2	Pyörivä	133

Kuviota vaihdettaessa ensimmäinen kuvio on kaksoisvälähdys ja toinen pyörivä välähdys (myötäpäivään). Kosketa keltaisella johdolla punaista johtoa, ja kuvio vaihtuu kaksoisvälähdyksestä pyöriväksi.

- Musta johto = maa (-)
- Punainen johto = plus (+)
- Keltainen johto = kuvion vaihto

Tuotteessa on esiasetettuna kaksoisvälähdys. Kaksoisvälähdysten vaihto pyöriväksi: Kosketa keltaista johtoa = laukaise punaiseen johon = plus (+).

Valoa ei saa käyttää vaihtovirralla!

- ✳ Laske sulake kuluttimen kapasiteetin ja sen vaatiman johdon poikkipinta-alan mukaan!

Tekniske data	
Mærkespænding	12 V / 24 V
Driftsspænding	12 V / 24 V
Strømforsbrug	12 V - 2,1 ampere 24 V - 1,04 ampere
Strømforsbrug	36 W
Lysfunktion	Blinkende og roterende
Lyskilde	LED
Antal LED'er	36
Lystemperatur (driftstemperatur)	-40 °C → +60 °C
Materiale til hus	Aluminium
Materiale til kuppel eller linse	PC
Farve på linse	Rav
Lys	Rav
Vægt	1155 g (til reference)
Temperaturområde (opbevaringstemp.)	-40°C → +70°C
Godkendelser og bekræftelse	ECE R65 TA1, ECE R-10 (EMC), CISPR25 Class3 SAE klasse I, RCM
Montering	Fast
Forbindelse	Flad stikforbindelse 6,3 x 0,8 mm
Beskyttelse mod omvendt polaritet	Ja
Temperaturstyring	Ja
Overspændingsbeskyttelse	Ja
Beskyttelsesklasse	IP 56

Beskrivelse af programtilstand		
No.	Blink-mønstre	FPM
1	Dobbelt blink	125
2	Roterende	133

Om mønsterkontakten, det første mønster er dobbeltblink, det anden blink roterer (med uret). Brug den gule ledning til at røre den røde ledning, så skifter mønsteret fra dobbeltblink til roterende funktion.

- Sort kabel = jord (-)
- Rødt kabel = plus (+)
- Gult kabel = mønsterkontakt

Produktet er forudindstillet til dobbelt blink-tilstand for at skifte fra dobbelt blink-tilstand til roterende. Rør ved det gule kabel = trigger til det røde kabel = Plus (+).

Det er ikke tilladt at betjene lampen med vekselspænding!

- ✳️ Beregn sikringen i henhold til forbrugers kapacitet og det kabeltværsnit, der kræves til dette!

Dane techniczne	
Napięcie znamionowe	12 V / 24 V
Napięcie robocze	12 V / 24 V
Pobór prądu	12 V – 2,1 A 24 V – 1,04 A
Pobór energii	36 W
Funkcja światła	Miganie i obracanie
Źródło światła	LED
Liczba diod LED	36
Temperatura barwowa (temp. pracy)	-40 °C → +60 °C
Materiał obudowy	Aluminium
Materiał klosza lub soczewki	PC
Kolor soczewki	Amber
Światło	Amber
Ciężar	1155 g (informacyjnie)
Zakres temperatur (temp. przechowywania)	-40°C → +70°C
Homologacje i zgodność	ECE R65 TA1, ECE R-10 (EMC), CISPR25 klasa 3 SAE klasa I, RCM
Montaż	Stałe
Połączenie	Złącze płaskie 6,3 x 0,8 mm
Zabezpieczenie przed odwrotną polaryzacją	Tak
Zarządzanie temperaturą	Tak
Ochrona przepięciowa	Tak
Stopień ochrony	IP 56

## Opis trybu programowania

Liczba	sekwencji błysków	FPM
1	Podwójny błysk	125
2	Obracanie	133

Przełączanie sekwencji: pierwsza sekwencja to podwójny błysk, drugi błysk jest obrotowy (zgodnie z ruchem wskazówek zegara). Aby zmienić sekwencję z podwójnego błysku na funkcję obrotową, należy dotknąć czerwonego przewodu żółtym przewodem.

- Czarny przewód = uziemienie (-)
- Czerwony przewód = plus (+)
- Żółty przewód = przełącznik wzoru

Produkt jest wstępnie ustawiony na tryb podwójnego błysku, aby zmienić go na tryb obrotowy. Dotknięcie żółtego przewodu = wyzwolenie do czerwonego przewodu = plus (+).

Praca lampy z napięciem zmiennym jest niedozwolona!

- \* Parametry bezpiecznika należy obliczyć zgodnie z mocą odbiornika i wymaganym przekrojem przewodu!

Dados técnicos	
Tensão nominal	12V / 24V
Tensão de funcionamento	12V / 24V
Consumo de corrente	12V - 2,1 amperes 24V - 1,04 amperes
Consumo de energia	36W
Função de luz	Flash e rotativa
Fonte de luz	LED
Número de LEDs	36
Temperatura da cor (temp. operação)	-40 °C → +60 °C
Material do corpo	Alumínio
Material da cobertura ou da lente	PC
Cor da lente	Âmbar
Luz	Âmbar
Peso	1155 g (valor de referência)
Gama de temperatura (temp. armazenamento)	-40°C → +70°C
Certificações e conformidades	ECE R65 TA1, ECE R-10 (CEM), CISPR25 Classe 3 SAE Classe I, RCM
Montagem	Fixa
Ligação	Conector plano 6,3 x 0,8 mm
Proteção contra inversão da polaridade	Sim
Gestão da temperatura	Sim
Proteção contra sobretensão	Sim
Classe de proteção	IP 56

Descrição do modo de programa		
N.º	de tipos de iluminação	FPM
1	Flash duplo	125
2	Rotativo	133

Relativamente ao interruptor do tipo de sinalização, o primeiro tipo é de flash duplo e o segundo de iluminação rotativa (sentido dos ponteiros do relógio). Utilize o fio amarelo para tocar no fio vermelho e o tipo de iluminação mudará de flash duplo para a função rotativa.

- Fio preto = terra (-)
- Fio vermelho = positivo (+)
- Fio amarelo = interruptor do tipo de iluminação

O produto está predefinido no modo de flash duplo. Para mudar do modo de flash duplo para o modo rotativo, é necessário tocar no cabo amarelo = acionador com o fio vermelho = positivo (+).

Não é permitida a utilização da luz com tensão alternada!

- \* Calcular a proteção fusível de acordo com a potência do consumidor e de acordo com a secção transversal necessário do cabo!

Teknik veri	
Anma gerilimi	12 V / 24 V
İşletim gerilimi	12 V / 24 V
Akım tüketimi	12V - 2.1 Amps 24V - 1.04 Amps
Güç tüketimi	36 W
Işık Fonksiyonu	Yanıp sönme ve Dönme
Işık Kaynağı	LED
LED Sayısı	36
Işık Sıcaklığı (İşletim Sıcaklığı)	-40 °C → +60 °C
Muhafaza Malzemesi	Alüminyum
Kubbe veya Lens Malzemesi	PC
Lens Rengi	Kehribar Rengi
Işık	Kehribar Rengi
Ağırlık	1155g (Referans olarak)
Sıcaklık aralığı (Depolama sıcaklığı)	-40°C → +70°C
Onaylar ve Uyumluluk	ECE R65 TA1, ECE R-10 (EMC), CISPR25 Sınıf3 SAE Sınıf I, RCM
Montaj	Sabit
Bağlantı	Düz konektör 6.3 x 0.8 mm
Kutup değiştirme koruması	Evet
Sıcaklık yönetimi	Evet
Aşırı gerilim koruması	Evet
Koruma Sınıfı	IP 56

Program modu açıklaması		
No.	Yanıp sönme paternleri	FPM (Dakika başına yanıp sönme)
1	Çift yanıp sönme	125
2	Dönme	133

Patern değişikliğine dair, ilk patern çift yanıp sönme, ikinci yanıp sönme döner (Saat yönünde) . Kırmızı tele dokunmak için sarı teli kullanın, daha sonra patern çift yanıp sönme yerine dönme fonksiyonuna geçecektir.

- Siyah kablo = topraklama (-)
- Kırmızı kablo = artı (+)
- Sarı kablo = patern değiştirme

Ürün çift yanıp sönme moduna ön ayarlıdır, çift yanıp sönme modundan dönme moduna değiştirmek için . Lütfen satı kabloya dokununuz = kırmızı kabloyu tetikleyin = Artı (+).

İşığın değişken gerilim ile işletimi yasaktır!

- ✱ Sigortayı bunun için gereken tüketicinin ve kablo kesitinin kapasitesine göre hesaplayın!

**DE** Beleuchtungsanlage auf einwandfreie Funktion hin prüfen

**EN** Check that the lighting system is working perfectly

**FR** Contrôler le bon fonctionnement de l'installation d'éclairage

**SV** Kontrollera att ljussystemet fungerar felfritt

**NL** Controleer of de verlichting goed functioneert

**ES** Comprobar que el sistema de iluminación funciona impecablemente

**IT** Controllare la perfetta funzionalità dell'impianto di illuminazione

**FI** Tarkasta valaistusjärjestelmän toiminta

**DA** Kontroller, at lygterne fungerer korrekt

**PL** Sprawdź, czy układ oświetlenia działa prawidłowo

**PT** Verifique que o sistema de iluminação está a funcionar bem

**TR** Aydınlatma sisteminin mükemmel çalıştığını kontrol edin



**HELLA GmbH & Co. KGaA**

Rixbecker Straße 75

59552 Lippstadt /Germany

[www.hella.com](http://www.hella.com)

© HELLA GmbH & Co. KGaA, Lippstadt

460 909-97 / 12.23