



SERVICE INFO – LuK 0081



Proces odpowietrzania siłownika centralnego 510 0097 10

Zmodyfikowane połączenie hydrauliczne

Producent: Dacia
Nissan
Renault

Lista w odniesieniu do katalogu części

Centralny siłownik hydrauliczny 510 0097 10 został zmodyfikowany. Od teraz odpowiada to bieżącej konfiguracji w procesie produkcji. W przeciwieństwie do poprzedniego rozwiązania (Foto 2, po prawej) teraz dwa klipsy (Foto 2, po lewej) są stosowane do podłączenia przewodu. W zależności od rozwiązania należy zastosować odpowiednią procedurę.

Podczas montażu nowej wersji siłownika należy złączyć przewód wepchnąwszy go do końca. Czyli oba klipsy muszą być zaciśnięte.



Foto 2: Poprzednie rozwiązanie z jednym klipsem (po prawej), nowe z dwoma (po lewej)

Procedura odpowietrzania dla wersji z krótkim złączem na przewodzie zasilającym (Foto 1)

1. Otworzyć klips 2
2. Otworzyć klips 1
3. Wyciągnąć przewód do pierwszego oporu
4. Zamknąć klips 1
5. Zamknąć klips 2
6. Wyciągnąć przewód do drugiego oporu (Foto 3)
7. Podłączyć urządzenie odpowietrzające
8. Odpowietrzać do momentu zniknięcia pęcherzyków powietrza w przewodzie
9. Wsunąć przewód do oporu (Foto 4)
10. Odłączyć urządzenie odpowietrzające

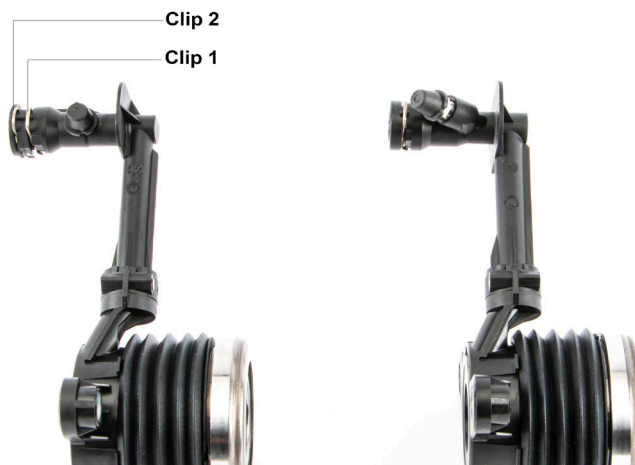

Foto 1: Przewód z krótkim złączem zasilającym



Foto 3: Złącze wysunięte, klipsy zapięte, odpowietrznik otwarty

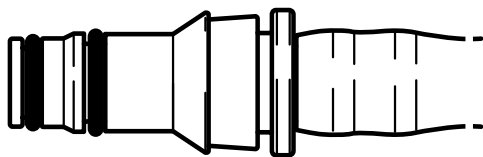

Foto 4: Złącze wsunięte, klipsy zapięte, odpowietrznik zamknięty

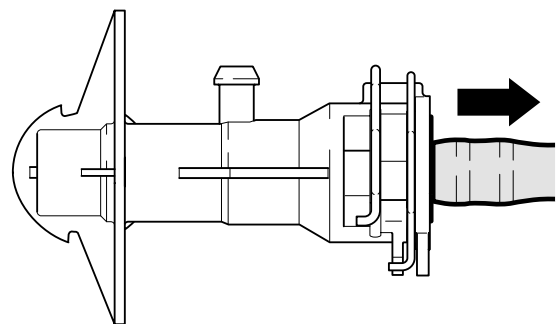

Procedura odpowietrzania dla wersji z długim złączem na przewodzie zasilającym (Foto 1)

1. Otworzyć klips 1
2. Otworzyć klips 2
3. Wyciągnąć przewód do oporu (Foto 6)
4. Podłączyć urządzenie odpowietrzające
5. Odpowietrzać do momentu zniknięcia pęcherzyków powietrza w przewodzie
6. Zamknąć klips 1
7. Zamknąć klips 2
8. Wsunąć przewód do oporu (Foto 7)
9. Odłączyć urządzenie odpowietrzające

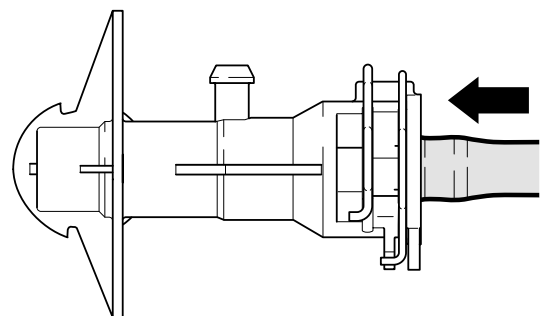

Foto 5: Przewód z krótkim długim zasilającym



Foto 6: Złącze wysunięte, klipsy otwarte, odpowietznik otwarty

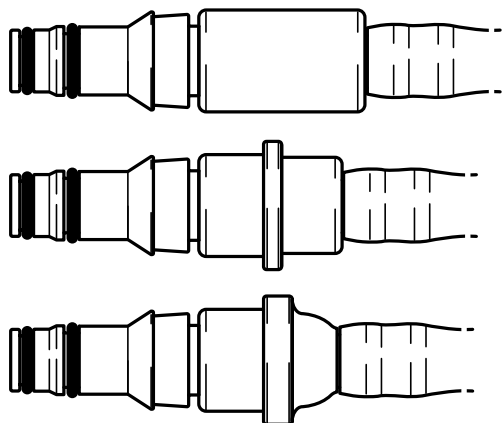

Foto 7: Złącze wsunięte, klipsy zapięte, odpowietznik zamknięty

Należy stosować się do zaleceń producenta pojazdu!

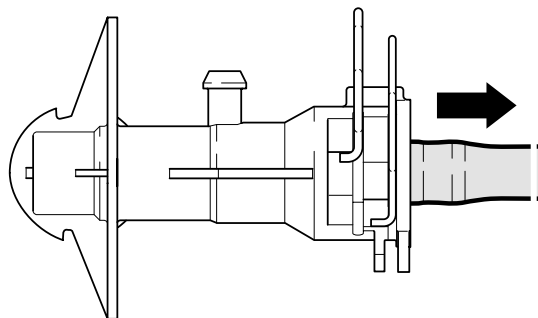
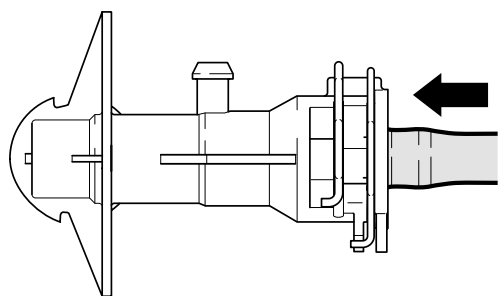
Dodatkowe informacje:

Schaeffler Polska Sp. z o.o.
aainfo.pl@schaeffler.com
www.schaeffler-aftermarket.pl
www.rexpert.pl