



0024

Informação técnica de serviço

Pág. 1/1



81-90013-00  
PSA / Ford

- As respetivas áreas do motor têm de ser limpas
- Encher as áreas retangulares do componente (**ver figura 1**) com REINZOSIL até 75%. Nunca usar mais do que a quantidade recomendada da massa vedante nem aplicar a mesma noutra ponto. Proceder à montagem dentro de 5 minutos após a aplicação da massa vedante.
- O anel retentor integrado tem de ser montado com um dispositivo auxiliar de montagem, que só deve ser retirado quando a massa vedante estiver corretamente colocada.
- Apertar os parafusos na **sequência** ilustrada aplicando uma força de aperto de 10 Nm (**ver figura 2**).
- Retirar o dispositivo auxiliar de montagem



Figura 1

**!** Para garantir uma vedação segura, o motor só deve ser colocado em funcionamento cerca de **4 horas** depois da montagem para que o lábio de vedação de PTFE possa ser posicionado uniformemente à volta do veio a ser vedado.

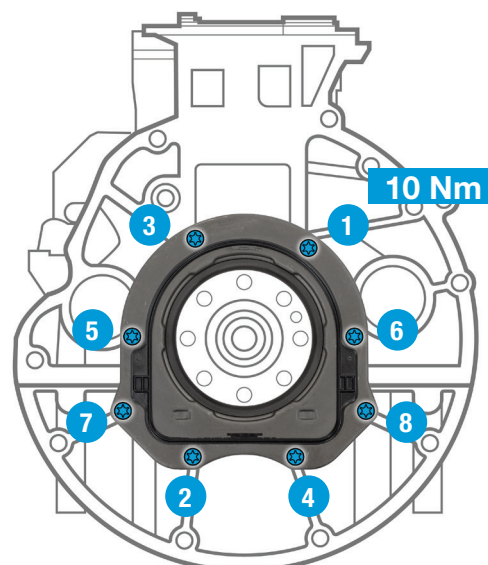

Figura 2

VICTOR REINZ – Just seal it!