

Antriebsriemen & Kits

Technische Information für die Werkstatt

ERGÄNZENDER EINBAUHINWEIS

Zusätzlich zur ESI[tronic]-Einbauanleitung beachten Sie bitte beim Wechsel des Zahnriemens oder des kompletten Kits unten stehende Hinweise:

Gilt für Modelle der folgenden Marken:

- ▶ CITROËN
 - ▶ Ford
 - ▶ Mazda
 - ▶ Peugeot
 - ▶ Toyota
- mit 1,4-Ltr.-Dieselmotor

Bosch Bestellnummern

- ▶ 1 987 949 585 Zahnriemen
- ▶ 1 987 946 568 Zahnriemen-Kit
- ▶ 1 987 948 717 Wasserpumpen-Kit
- ▶ 1 987 946 929 Wasserpumpen-Kit

Durch die Zusammenstellung des Kits mit den Befestigungsteilen für die Umlenkrolle und Spannrolle sowie der Kurbelwellenschraube kann das Kit für alle zugeordneten Modelle der Fahrzeughersteller Citroen, Ford, Mazda, Peugeot und Toyota mit 1,4-Ltr.-Dieselmotor verwendet werden.

Für den Ersatz der Montageteile gibt es je nach Fahrzeughersteller unterschiedliche Empfehlungen. Wir empfehlen, bei allen Fahrzeugen die gebrauchten Montageteile durch neue zu ersetzen.

Montage:

- ▶ Die Spannrolle (1) mit der Schraube (2) M 8 x 60,
- ▶ die Umlenkrolle (3) mit dem Stehbolzen (4) M 10 x 1,5 x 45/15 und der Mutter (5) M 10 x 1,5 und
- ▶ die Riemenscheibe (6) mit der Kurbelwellenschraube (7) M 12 x 1,5 x 50 montieren.

Die Montage der Teile erfolgt nach Vorgabe ESI[tronic]-M.

Sofern in ESI[tronic]-M für die Montage des Stehbolzen (4) kein Anzugsdrehmoment vorgegeben ist, wird er mit einem Anzugsdrehmoment von 10 Nm in den Motorblock eingeschraubt. Die Mutter (5) der Umlenkrolle wird mit einem Anzugsdrehmoment von 20 Nm angezogen.

Wasserpumpen-Kit

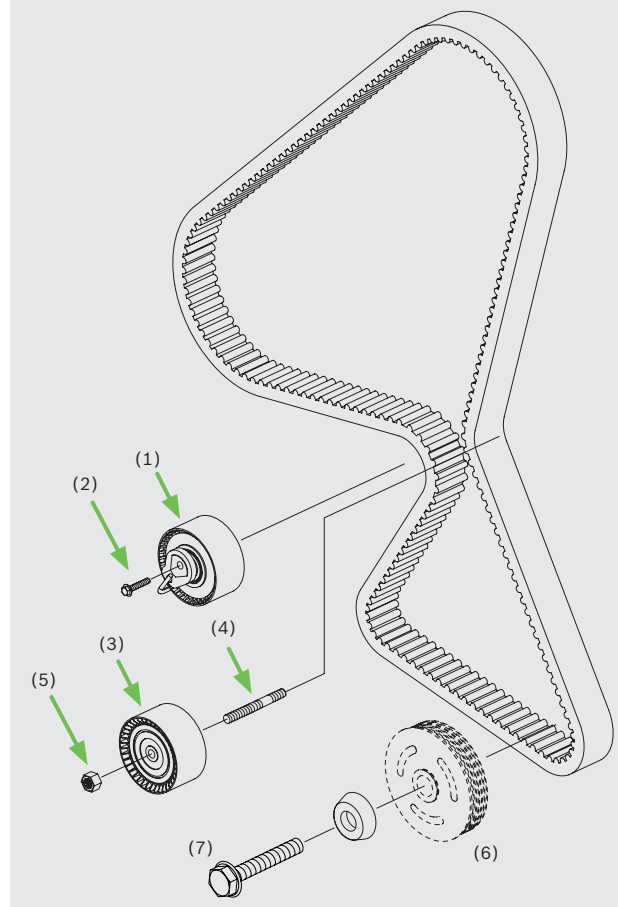

Drive Belts & Kits

Technical Information for Workshops

COMPLEMENTARY INSTALLATION INSTRUCTIONS

Please note the instructions below in addition to the ESI[tronic] installation manual when replacing the timing belt or the complete kit:

Applies to models of the following brands:

- ▶ CITROËN
- ▶ Ford
- ▶ Mazda
- ▶ Peugeot
- ▶ Toyota

Vehicles with 1.4-liter diesel engine

Bosch part numbers

- ▶ 1 987 949 585 Timing belt
- ▶ 1 987 946 568 Timing-belt kit
- ▶ 1 987 948 717 Water-pump kit
- ▶ 1 987 946 929 Water-pump kit

As the kit includes the mounting parts for the idler and tensioner pulleys as well as the camshaft bolt, it can be used for all of the Citroën, Ford, Mazda, Peugeot and Toyota models assigned featuring a 1.4-liter diesel engine.

Concerning the replacement of the installation parts, the recommendations of the vehicle manufacturers vary. We recommend the replacement of used installation parts by new one for all vehicles.

Installation:

- ▶ The tensioner pulley (1) is installed by means of the M 8 x 60 bolt (2),
- ▶ the idler pulley (3) with M 8 x 1.5 x 45/15 stud (4) and the M 10 x 1.5 nut (5),
- ▶ the belt pulley by means of the M 12 x 1.5 x 50 camshaft bolt (7).

Please observe the instructions specified at ESI[tronic]-M for the installation.

Unless ESI[tronic]-M specifies a specific torque for the stud (4) assembly, tighten it with a torque of 10 Nm screwing it into the engine block. The nut (5) of the idler pulley is to be tightened with a torque of 20 Nm.

Water-pump kit

