

BMW E36

Set-Nr.:

118 095, 118 107, 118 108, 118 149, 118 205, 118 206

Diese Anleitung unbedingt vor dem Einbau lesen!

1 Zu dieser Anleitung

1.1 Funktion

Diese Einbauanleitung liefert Ihnen alle erforderlichen Informationen, die Sie für den Einbau des SACHS Performance Fahrwerks benötigen.

1.2 Zielgruppe

Diese Einbauanleitung richtet sich ausschließlich an ausgebildetes Fachpersonal der Kfz-Fachwerkstatt. Der Inhalt dieser Einbauanleitung muss dem Fachpersonal zugänglich gemacht werden.

1.3 Verwendete Symbolik

Hinweis

 Dieses Symbol kennzeichnet hilfreiche Zusatzinformationen

Achtung, Vorsicht, Warnung, Gefahr

 Dieses Symbol weist auf eine mögliche und gefährliche Situation hin. Nichtbeachten dieses Sicherheitshinweises kann zu Unfällen führen. Personenschaden zur Folge haben.

Handlungsfolge

- Dieses Symbol kennzeichnet zwingend aufeinanderfolgende Handlungsschritte.

Zur Ermittlung der Fahrzeugtieferlegung tragen Sie bitte vor und nach dem Umbau die Abstandsmaße von der Radmitte senkrecht bis zur Kotflügelbördelkante in die untere Tabelle ein.

Read this guide before installation!

1 About this guide

1.1 Purpose

This Installation Guide contains all the information needed to install a SACHS Performance suspension. Please read it carefully before you start.

1.2 Target group

This Installation Guide is intended only for trained personnel at vehicle repair shops. This guide must be made available to workshop personnel.

1.3 Symbols used

Note

 This symbol indicates helpful additional information.

Caution, Warning, Danger

 This symbol indicates situations that could be dangerous. Ignoring this safety warning can lead to accidents and injury.

Mandatory sequence

- This symbol indicates a sequence of steps that must be followed without exception.

To determine the extent of vehicle lowering, enter the vertical distance from the center of the wheel to the edge of the fender in the table below, before and after installation.

Il est impératif de lire les présentes instructions avant le montage !

1 Au sujet des présentes instructions

1.1 Fonction

Les présentes instructions de montage contiennent toutes les informations nécessaires dont vous avez besoin pour le montage du SACHS Performance. Lisez-les donc très attentivement avant le montage.

1.2 Groupe cible

Les présentes instructions de montage se destinent exclusivement à un personnel spécialisé dûment formé dans un atelier spécialisé en automobiles. Le contenu des présentes instructions de montage doit être mis à la disposition du personnel spécialisé.

1.3 Symboles utilisés

Remarque

 Ce symbole attire l'attention sur des informations supplémentaires utiles.

Attention, prudence, avertissement, danger

 Ce symbole attire l'attention sur une situation potentiellement dangereuse. Le non-respect de cette consigne de sécurité risque de causer des accidents et, par conséquent, d'avoir pour conséquence des dommages corporels.

Façon de procéder

- Ce symbole attire l'attention sur une séquence d'opérations consécutives devant impérativement être respectée.

Pour établir le surbaissement du véhicule, veuillez inscrire dans le tableau ci-dessous avant et après la transformation la cote de distance entre la verticale du milieu de la roue et l'arête de bordage de l'aile.

¡Es imprescindible leer este manual antes del montaje!

1 Acerca de este manual

1.1 Objeto

Este manual de montaje facilita toda la información necesaria para el montaje de la suspensión SACHS Performance. Por tanto, debe leerse con detenimiento antes de efectuar el montaje.

1.2 Destinatarios

Este manual de instrucciones está pensado exclusivamente para personal técnico de talleres especializados en automóviles que dispongan de la formación adecuada. El contenido de este manual debe permanecer accesible al personal técnico.

1.3 Símbolos empleados

Nota

 Este símbolo identifica información adicional de utilidad

Atención, Precaución, Advertencia, Peligro

 Este símbolo llama la atención sobre una posible situación de peligro. La no observancia de estas indicaciones de seguridad puede provocar accidentes y, como consecuencia de ello, daños personales.

Secuencia de acciones

- Este símbolo señala una secuencia de acciones que deben ejecutarse obligatoriamente en el orden indicado.

Para determinar el rebaje de altura del vehículo, rogamos introduzca en la tabla inferior las medidas de distancia comprendidas desde el centro de la rueda en perpendicular hasta el reborde del guardabarros antes y después de la modificación.

Abstandsmaße / Distance / Côtes de distance / Medidas de distancia	Vorderachse / Front axle / Essieu avant / Eje delantero	Hinterachse / Rear axle / Essieu arrière / Eje trasero
Original Fahrwerk / Original suspension / Châssis d'origine / Suspensión original		
Performance Fahrwerk / Performance suspension / Châssis Performance / Suspensión Performance		
Differenz / Difference / Différence / Diferencia		

Bei Fahrzeugen mit höheren km-Leistungen können sich natürliche Veränderungen ergeben z. B. durch Setzen der Federn. Die Tieferlegung ist dann auch geringer, als das von uns angegebene Maß

2 Zu Ihrer Sicherheit

2.1 Autorisiertes Personal

Sämtliche in dieser Einbauanleitung beschriebenen Handhabungen dürfen nur durch ausgebildetes Personal einer Kfz-Fachwerkstatt durchgeführt werden.

2.2 Warnung vor Fehlgebrauch

Bei nicht sachgerechtem Einbau können von den Bauteilen Gefahren ausgehen, wie z. B. Schäden an Fahrzeugteilen oder im schlimmsten Fall Personenschaden.

2.3 Allgemeine Sicherheitshinweise

Das SACHS Performance Fahrwerk ist eine spezielle Kombination aus Stoßdämpfern und Fahrwerkfedern. Alle Bauteile erfüllen die sicherheitsspezifischen Anforderungen, die die Betriebssicherheit gewährleisten.

Durch den Anwender sind die Sicherheitshinweise in dieser Einbauanleitung, sowie die geltenden Sicherheitsbestimmungen und Unfallverhütungsvorschriften zu beachten.

GEFAHR!

Verletzungsgefahr!

Stoßdämpfer und Stoßdämpfereinsätze dürfen nicht zerlegt werden! Gasdruckdämpfer stehen unter Druck!

GEFAHR!

Fehlfunktionen!

Können zu sehr schweren Verletzungen führen! Nachträgliche Veränderungen an den Bauteilen oder das Kombinieren mit anderen Fahrwerkfedern oder Stoßdämpfern sind nicht zulässig! Die mitgelieferten Teile müssen verwendet werden!

2.4 Unwelthinweise

Beachten Sie dazu die zusätzliche Entsorgungsanleitung für Stoßdämpfer.

2.5 Vor dem Einbau

- Das Gutachten muss mit den technischen Daten des Fahrzeugs übereinstimmen (VA- und HA-Last, Leistungsbereich, Fahrzeug, Typ-Nr., EG-ABE-Nr.).
- Die Fahrwerkkomponenten müssen mit dem Gutachten übereinstimmen (Feder-, Federbein- und Stoßdämpferkennzeichnung).
- Wenn das Fahrzeug mit Höhensensoren (z.B. Niveauregulierung oder Scheinwerferhöhenverstellung) ausgestattet ist, müssen die Sensoren vor dem Ausbau der alten Stoßdämpfer demontiert werden.

Vehicles with higher mileages may exhibit natural changes such as settled springs. The amount of lowering will then be smaller than the figure we have quoted.

2 For your safety

2.1 Authorized personnel

All actions described in this Installation Guide may only be performed by trained personnel at a vehicle repair shop.

2.2 Warning: Ensure correct installation

Incorrectly installed components can have dangerous consequences, such as damage to parts or vehicles, and/or human injury.

2.3 General safety information

SACHS Performance suspensions are a special combination of shock absorbers and suspension springs. All components meet the requirements for safe operations. Users must comply with the safety information in this Installation Guide as well as with all other relevant safety and accident prevention regulations.

DANGER!

Injury hazard!

Do not take shock absorbers or their components apart! High-pressure conditions inside!

DANGER!

Malfunctions!

These can lead to serious injury! It is not permissible to modify the components or to combine them with other suspension springs or shock absorbers! All components provided must be used!

2.4 Environmental information

Please see the shock absorber disposal guide (separate document).

2.5 Installation notes

- Before installation, please note the following: The expert assessment must match the vehicle's technical specifications (front and rear-axle loads, performance range, vehicle, type number, sound/exhaust certification no.).
- The suspension components must match the expert assessment (spring, suspension strut, and shock absorber labels).
- If the vehicle is equipped with height sensors (such as ride-height or headlight leveling control), the sensors must be removed before taking out the old shock absorbers.

Les véhicules à kilométrage plus fort peuvent présenter des altérations naturelles, par ex. des ressorts affaiblis. Dans un tel cas, le surbaissement sera également moindre qu'indiqué par nous.

2 Pour votre sécurité

2.1 Personnel autorisé

La totalité des opérations décrites dans les présentes instructions de montage ne doivent être accomplies que par un personnel dûment formé dans un atelier spécialisé en automobiles.

2.2 Avertissement contre les erreurs d'utilisation

En cas de montage non correct, un danger peut émaner des composants, comme par ex. un endommagement de certaines parties du véhicule ou, dans les cas les plus graves, des dommages corporels.

2.3 Consignes de sécurité générales

Le SACHS Performance est une combinaison particulière d'amortisseurs et de ressorts de châssis. Tous les composants respectent les exigences spécifiques sur le plan de la sécurité qui garantissent la sécurité de service. L'utilisateur doit respecter les consignes de sécurité données dans les présentes instructions de montage ainsi que les stipulations de sécurité en vigueur et les prescriptions de prévention des accidents.

DANGER!

Danger des blessures !

Il n'est pas permis de démonter les amortisseurs et les garnitures d'amortisseur ! Les amortisseurs sont soumis à une pression !

DANGER!

Dysfonctionnements !

Peuvent entraîner des blessures très graves ! Toute modification ultérieure des composants ou leur combinaison avec d'autres ressorts de châssis ou amortisseurs est interdite ! Les pièces jointes à la commande doivent être utilisées !

2.4 Remarque concernant l'environnement

Respectez en outre les instructions de mise au rebut supplémentaires pour les amortisseurs.

2.5 Consignes pour le montage

- Avant le montage, respecter ce qui suit : l'expertise doit correspondre aux données techniques du véhicule (charge du train avant et arrière, plage de puissance, véhicule, no de type, no d'ABE-CE (autorisation de service générale)).
- Les composants du châssis doivent correspondre à l'expertise (marquage des ressorts, jambes de force et amortisseurs).
- Si le véhicule est équipé de capteurs de hauteur (par ex. régulation de l'assiette ou réglage de la portée des phares), les capteurs doivent être déconnectés avant le démontage des amortisseurs usagés.

En los vehículos con un kilometraje elevado se pueden presentar alteraciones naturales como p. ej. resortes asentados. En estos casos la bajada de la carrocería es también menor que la medida indicada por nosotros.

2 Por su seguridad

2.1 Personal autorizado

Todas las operaciones descritas en este manual de montaje deben ser ejecutadas exclusivamente por personal debidamente formado y perteneciente a un taller especializado en automóviles.

2.2 Advertencia contra un uso incorrecto

El montaje incorrecto de los componentes puede ocasionar peligros, como daños en piezas del vehículo y, en el peor de los casos, daños personales.

2.3 Indicaciones generales de seguridad

La suspensión SACHS Performance es una combinación especial de amortiguadores y muelles de suspensión. Todos los componentes cumplen las exigencias específicas de protección que garantizan la seguridad de funcionamiento. El usuario deberá tener en cuenta las indicaciones de seguridad contenidas en este manual de instrucciones, así como las normas de seguridad y prevención de accidentes vigentes.

PELIGRO!

¡Peligro de lesiones!

No deben despiezarse ni los amortiguadores ni las piezas adicionales de éstos. Los amortiguadores están presurizados.

PELIGRO!

Fallos de funcionamientos

Pueden provocar lesiones muy graves. No está permitido efectuar modificaciones a posteriori en los componentes ni combinarlos con otras suspensiones o amortiguadores. Deben emplearse las piezas suministradas.

2.4 Observaciones medioambientales

Observe las instrucciones adicionales relativas a la eliminación de residuos.

2.5 Indicaciones para el montaje

- Antes del montaje, deberá tenerse en cuenta lo siguiente: La homologación debe coincidir con los datos técnicos del vehículo (carga de los ejes delantero y trasero, rango de potencias, vehículo, nº de tipo, nºCE/ABE).
- Los componentes de la suspensión deben coincidir con la homologación (identificación de muelles, amortiguadores y suspensiones).
- Si el vehículo dispone de sensores de altura (p. ej. regulación de nivel o ajuste de la altura de los faros), deberán desmontarse antes de retirar los amortiguadores viejos.

2.6 Hinweise zu Rad-/Reifenkombinationen

Folgende Kombinationen sind zulässig:

- Serienmäßige Rad-/Reifenkombinationen
- Alle im Räderkatalog des TÜV Süd zugeordneten Sonderrad-/Reifenkombinationen dieses Fahrzeugtyps, soweit dort in den Punkten Auflagen und Bemerkungen keine diesem Gutachten widersprechenden Forderungen erhoben werden.
- Sonderrad-/Reifenkombinationen, die nicht im Räderkatalog aufgeführt sind, wenn die Verwendung durch Gutachten nachgewiesen wird.

2.7 Gesetzliche Auflagen

Nach dem Einbau sind gemäß den Vorgaben des Fahrzeugherstellers die Fahrwerkgeometrie und alle mit der Fahrzeughöhe in Verbindung stehenden Teile neu einzustellen.

Die Mindestbodenfreiheit von 80 mm muss nach dem Einbau überprüft werden. Beim Anbau von Spoiler, Türschweller, Sonderauspuffanlagen o. ä. muss auf eine ausreichende Bodenfreiheit nach DIN 70020 von ca. 110 mm geachtet werden. In anderen Ländern kann es unterschiedliche Mindestnormen geben.

Beim Anbau einer Anhängerkupplung ist auf die vorgeschriebene Anbauhöhe zu achten. Der Abstand von der Fahrbahn bis zur Kugelmitte darf minimal 350 mm bis 420 mm bei zulässigem Gesamtgewicht des Fahrzeugs betragen.

HINWEIS

Das SACHS Performance Fahrwerk muss nach dem Einbau bei der TÜV-Stelle unter Vorlage des Gutachtens eingetragen werden (nur für Deutschland!).

3 Bestimmungsgemäßer Gebrauch

Die SACHS Performance Fahrwerke dürfen ausschließlich für den Einbau in den dafür zugelassenen Fahrzeugen verwendet werden.

Die Befestigungsmuttern der Kolbenstangen dürfen nur mit geeignetem Spezialwerkzeug angezogen werden. Keinesfalls einen Schlagschrauber verwenden. Die Kolbenstange niemals mit einer Zange festhalten, da eine Beschädigung der Kolbenstange unbedingt vermieden werden muss. Verändern Sie die Stoßdämpfer nicht. Dies kann zu zusätzlichen Gefährdungen führen, für die die Stoßdämpfer nicht ausgelegt sind. Die Handlungsanweisungen, die in dieser Einbauanleitung beschrieben sind, müssen eingehalten werden.

2.6 Information on wheel/tire combinations

The following combinations are permissible:

- Standard production wheel/tire combinations
- All special wheel/tire combinations assigned to this vehicle in the wheel catalog of the Bavarian TÜV, insofar as there is nothing in the "Conditions and Comments" of this catalog that contradicts this expert assessment.
- Special wheel/tire combinations not listed in the wheel catalog, if their use is substantiated by an expert assessment.

2.7 Legal requirements

After installation, re-adjust the suspension geometry and all components associated with the vehicle height to ensure compliance with the specifications of the vehicle manufacturer.

After installation, check that the vehicle has a minimum ground clearance of 80 mm. When installing spoilers, door sills, special exhaust systems or the like, sufficient ground clearance of approx.

110 mm must be ensured in accordance with DIN 70020. Other countries may have different minimum clearance requirements.

When installing trailer couplings, make sure to comply with height specifications. For the total authorized vehicle weight, minimum distance from the ground to the ball center should be 350 to 420 mm. After installation, SACHS Performance coilover suspensions must be registered at a TÜV office in conjunction with the expert assessment (only for Germany!).

NOTE

After installation, SACHS Performance suspensions must be registered at a TÜV office in conjunction with the expert assessment (only for Germany!).

3 Correct usage

SACHS Performance suspensions may only be installed in vehicles for which they have been authorized.

Only suitable special tools may be used to tighten the attachment nuts on the piston rods. Do not use impact wrenches under any circumstances. It is essential to prevent damage to the piston rod – never use pliers to hold or secure it.

Do not modify the shock absorbers. This can cause additional hazards that the shock absorbers are not designed to handle.

The information contained in this Installation Guide should be carefully observed.

2.6 Consignes concernant les combinaisons roue/pneu

Les combinaisons suivantes sont autorisées :

combinaison roue/pneu de série. Toutes les combinaisons spéciales roue/pneu de ce véhicule figurant dans le catalogue de roues de la TÜV Süd dans la mesure où, dans ce catalogue, aucune exigence contradictoire à cette expertise n'est formulée aux rubriques Charges et Remarques. Les combinaisons spéciales roue/pneu qui ne sont pas mentionnées dans le catalogue des roues lorsque l'utilisation est prouvée par une expertise.

2.7 Charges légales

Après le montage, conformément aux prescriptions du constructeur automobile, la géométrie et toutes les pièces ayant une incidence sur la hauteur de caisse doivent faire l'objet d'un nouveau réglage.

La garde au sol minimale de 80 mm doit être contrôlée après le montage. En cas de montage d'aileurs, de jupes latérales, d'échappements spéciaux ou accessoires similaires, il faut respecter une garde au sol suffisante d'environ 110 mm selon DIN 70020. Des normes minima différentes sont susceptibles d'être en vigueur dans d'autres pays.

En cas de montage d'un crochet de remorquage, il faut respecter la hauteur de caisse prescrite. La distance entre la route et le milieu de la boule ne doit pas être inférieure à au minimum 350 mm à 420 mm selon le poids total autorisé du véhicule.

REMARQUE

Après le montage, le SACHS Performance doit être enregistré auprès des services de la TÜV sur présentation de l'expertise (valide uniquement pour l'Allemagne!).

3 Utilisation conforme

Les SACHS Performance ne peuvent être utilisés en exclusivité pour un montage sur les véhicules autorisés au préalable.

Les écrous de fixation de la tige de piston ne doivent être serrés qu'avec l'outil spécial approprié. N'utilisez en aucun cas un tournevis pneumatique. Ne serrez jamais la tige de piston avec une pince, car il faut absolument éviter tout endommagement de la tige de piston.

Ne modifiez pas les amortisseurs. Ceci peut entraîner des dangers supplémentaires pour lesquels les amortisseurs ne sont pas conçus. Les instructions de manipulation décrites dans les présentes instructions de montage doivent être respectées.

2.6 Indicaciones sobre combinaciones de ruedas y neumáticos

Son admisibles las siguientes combinaciones: Combinaciones de serie de ruedas y neumáticos

Todas las combinaciones contenidas en el catálogo de ruedas del TÜV Süd y asignadas a este modelo de vehículo, salvo que en los apartados Condiciones y Observaciones se indiquen requisitos conflictivos con esta homologación. Combinaciones de ruedas y neumáticos especiales no contenidas en el catálogo de ruedas, siempre que su uso previsto sea demostrable mediante homologación.

2.7 Requisitos legales

Después del montaje, deberán reajustarse la geometría de la suspensión y todas las piezas que influyen en la altura del vehículo, siguiendo las indicaciones del fabricante del vehículo.

Una vez finalizado el montaje, deberá verificarse la altura sobre el suelo mínima de 80 mm. A la hora de instalar alerones, molduras de umbrales de puertas, escapes especiales o similares, deberá mantenerse una altura sobre el suelo suficiente de aprox. 110 mm, según especifica la norma DIN 70020. En otros países pueden regir normas mínimas diferentes. Para montar un enganche de remolque, deberá mantenerse la altura de montaje prescrita. Con el vehículo cargado al máximo permitido, la distancia entre la calzada y el centro de la bola debe oscilar como mínimo entre 350 y 420 mm.

NOTA

Una vez finalizado el montaje, la suspensión SACHS Performance debe registrarse en la ITV (TÜV) correspondiente, presentando la homologación (sólo en Alemania).

3 Uso previsto

Las suspensiones SACHS Performance sólo deben montarse en automóviles autorizados para ello. Las tuercas de sujeción de los ejes de los amortiguadores deben apretarse exclusivamente con herramientas especiales apropiadas para ello. Bajo ningún concepto se utilizarán destornilladores de percusión. Deben evitarse a toda costa daños en el eje del amortiguador, por lo que nunca deberán sujetarse con tenazas o alicates. No modifique los amortiguadores. Esto puede provocar situaciones de peligro adicionales que los amortiguadores no pueden evitar. Deben cumplirse las instrucciones de trabajo descritas en este manual de montaje.

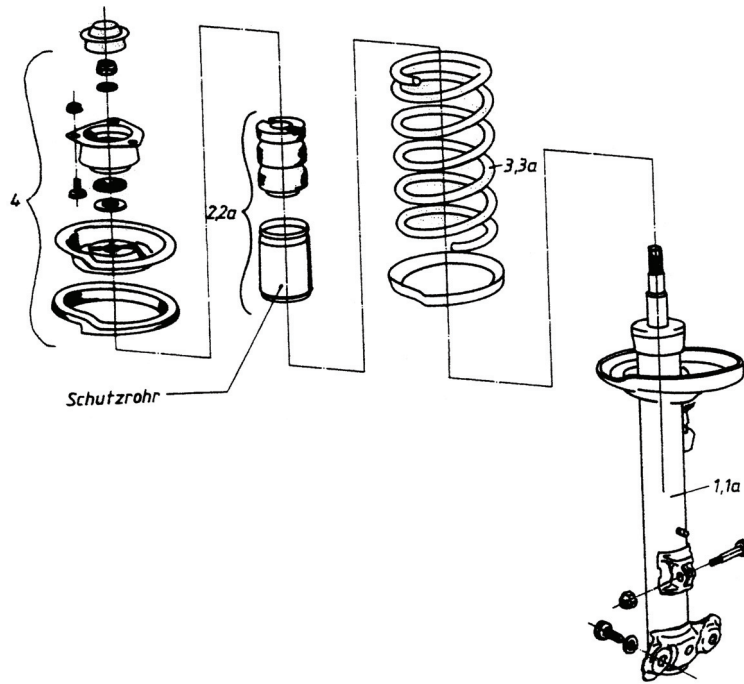

Fig. 1

ACHTUNG!

Dieses SACHS Performance Set ist für Fahrzeuge ab Baujahr 1.91 konzipiert.

Mitgelieferte Teile sind generell zu verwenden, ansonsten die vorhandenen Serienteile übernehmen.

Druckanschläge generell erneuern. Sämtliche Befestigungsschrauben und Muttern, generell erneuern!

CAUTION!

This SACHS Performance Set is designed for vehicles from MY 1.91 on.

Fit all the parts supplied with the kit, otherwise use the original parts.

Always replace jounce stops by new ones. Always replace fastening bolts and nuts by new.

ATTENTION!

Ce SACHS Performance Set a été réalisé pour des voitures à partir de l'année de fabrication 1.91.

En général, il faut utiliser toutes les pièces livrées dans ce kit, sinon veuillez utiliser les pièces d'origine.

Remplacer impérativement les butées de compression. Remplacer impérativement toutes les vis et tous les écrous de fixation.

ATENCIÓN!

Este SACHS Performance Set está diseñado para vehículos a partir del año de fabricación 1.91.

Por lo general, se deben utilizar las piezas suministradas. De lo contrario, se deben emplear las piezas originales.

Reemplace siempre los topes de recorrido. Reemplace siempre los topes de recorrido.

Umbau Vorderachse

- Serienfederbein (1) ausbauen, Feder (3) vorspannen, Gelenklager und oberen Federteller (4) abnehmen.
- Original Druckanschlag (2) von der Kolbenstange nehmen.
- Schutzrohr von Original Druckanschlag (2) entfernen und mit beigefügtem Druckanschlag (2a) komplettieren.
- Druckanschlag (2a) auf die Kolbenstange des SACHS Federbeins stecken.
- SACHS Feder (3a) vorspannen, auf Federbein (1a) stecken, oberen Federteller und Gelenklager (4) montieren.
- Befestigungsmutter am Gelenklager mit 60 Nm anziehen.
- Federbein in Fahrzeug einbauen.

Front Axle Modification

- Remove the Standard strut (1), preload the spring (3), remove the upper mounting parts and the upper spring seat (4).
- Remove the Original jounce bumper (2) off the piston rod.
- Remove the protective tube off the original jounce bumper (2) and assemble this tube with the enclosed jounce bumper (2a).
- Slip jounce bumper (2a) over the piston rod of the SACHS strut.
- Preload the SACHS spring (3a), slip it over the SACHS strut (1 a), fit upper spring seat and the mounting components (4).
- Tighten the strut mounting nut with 60 Nm.
- Install the strut in the vehicle.

Modification train avant

- Déposer la jambe de force de série (1), comprimer le ressort (3), déposer les pièces du palier supérieur avec la coupelle de ressort (4).
- Retirer la butée de choc d'origine (2) de la tige de piston.
- Retirer le tube de protection de la butée de choc d'origine (2) et l'assembler avec la butée de choc jointe (2a),.
- Enfiler la butée de choc (2a) sur la tige de piston de la jambe de force SACHS.
- Comprimer le ressort SACHS (3a), l'enfiler sur la jambe de force (1a), monter la coupelle de ressort supérieure et le palier (4).
- Serrer l'écrou de fixation au palier à 60 Nm.
- Poser les jambes de force dans le véhicule.

Modificación eje delantero

- Desmonte la pata telescópica de serie (1), pretense el muelle (3), retire el cojinete articulado y la caja de resorte superior (4).
- Retire el tope de recorrido original (2) del eje del amortiguador.
- Extraiga el tubo protector del tope de recorrido original (2) y complételo con tope de recorrido (2a) adjunto.
- Inserte el tope de recorrido (2a) en el eje del amortiguador de la pata telescópica de SACHS.
- Pretense el muelle SACHS (3a), introdúzcalo en la pata telescópica (1a) y monte la caja de resorte superior y el cojinete articulado (4).
- Apriete la tuerca de sujeción en el cojinete articulado a 60 Nm.
- Monte la pata telescópica en el vehículo.

HINWEIS

Es ist darauf zu achten, dass Bremsschläuche bzw. ABS Kabel nicht eingeklemmt sind bzw. mit drehenden Teilen kontaktieren.

NOTE

Make sure that the brake lines and ABS cables are not jammed and do not contact any rotating/moving parts.

REMARQUE

S'assurer que tes durites de frein ne soient pas coincées et n'aient pas de contact avec les pièces tournantes.

NOTA

Asegúrese de que los tubos flexibles de los frenos y los cables ABS no quedan aprisionados ni están en contacto con piezas giratorias.

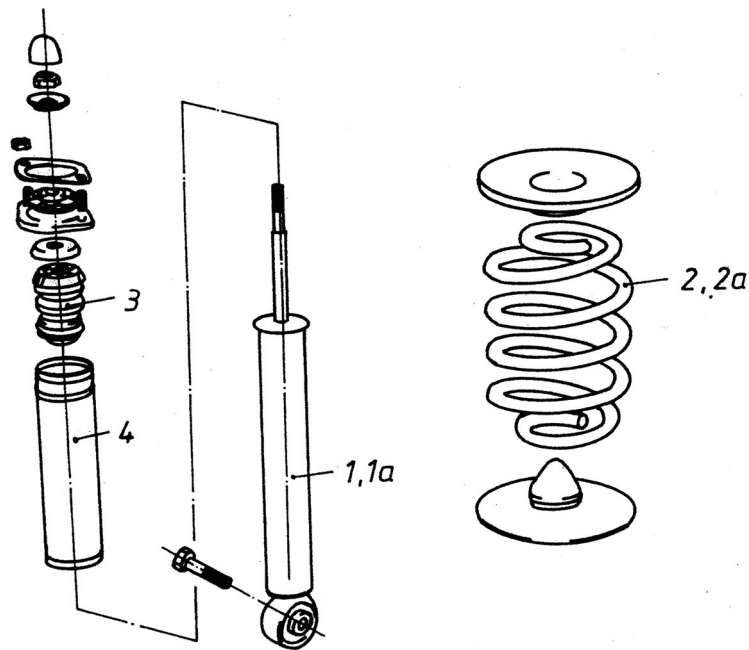

Fig. 2

ACHTUNG!

Zur Befestigung der Stiftgelenkmutter keinen Schlagschrauber verwenden und vorgeschriebenes Anzugsmoment des Fahrzeugherstellers beachten.

CAUTION!

Do not use an impact wrench to fasten the stem mount nut and observe the tightening torque specified by the vehicle maker.

ATTENTION!

Ne pas utiliser un tournevis d'impact pour fixer l'écrou du goujon de fixation et respecter le couple de serrage spécifié par le constructeur du véhicule.

ATENCIÓN!

No utilice un destornillador de golpe para fijar la tuerca articulada del pasador y fíjese en el par de apriete indicado por el fabricante del vehículo.

Umbau Hinterachse

- Seriidämpfer (1) ausbauen, Feder (2) abnehmen.
- Den mitgelieferten Druckanschlag (3) mit Schutzrohr (4) montieren.
- SACHS Feder (2a) einbauen.
- Dämpfer (1a) in Fahrzeug einbauen.

Rear Axle Conversion

- Remove the Standard strut (1), remove spring (2).
- Fit the jounce bumper (3) of supplied in the kit with protective tube (4).
- Install the SACHS spring (2a).
- Install the shock absorber (1a) in the vehicle.

Modification pont arrière

- Déposer les amortisseurs de série (1), retirer le ressort (2).
- Monter la butée de choc livrée (3), avec le tube de protection (4).
- Poser le ressort SACHS (2a).
- Poser l'amortisseur (1a) dans le véhicule.

Modificación del eje trasero

- Desmonte el amortiguador de serie (1) y extraiga el muelle (2).
- Monte el tope de recorrido suministrado (3) con tubo protector (4).
- Monte el muelle SACHS (2a).
- Monte el amortiguador (1a) en el vehículo.

ACHTUNG!

Zur Befestigung der Stiftgelenkmutter keinen Schlagschrauber verwenden und vorgeschriebenes Anzugsmoment des Fahrzeugherstellers beachten.

Untere Stoßdämpferbefestigung erst festziehen, wenn das Fahrzeug auf den Rädern steht.

CAUTION!

Do not use an impact wrench to fasten the stem mount nut and observe the tightening torque specified by the vehicle maker.

Tighten the lower shock absorber attachment only after the vehicle is Standing on its wheels.

ATTENTION!

Ne pas utiliser un tournevis d'impact pour fixer l'écrou du goujon de fixation et respecter le couple de serrage spécifié par le constructeur du véhicule.

Ne serrer la fixation inférieure de l'amortisseur que quand le véhicule est au sol sur ses roues.

ATENCIÓN!

No utilice un destornillador de golpe para fijar la tuerca articulada del pasador y fíjese en el par de apriete indicado por el fabricante del vehículo.

Apriete la sujeción inferior del amortiguador cuando el vehículo se encuentre sobre sus ruedas.

Selbstsichernde Schrauben und Muttern sind grundsätzlich zu erneuern.
Replace all self-locking screws and nuts.
Les vis autobloquantes et les écrous doivent toujours être remplacés.
Sustituir siempre los tornillos y las tuercas autoblocantes.

Prüf- und Einstellarbeiten / Tests and Settings / Contrôles et réglages / Trabajos de comprobación y ajuste

Fahrzeug neu vermessen.

Align the vehicle anew.

Contrôler la géométrie du véhicule.

Vuelva a alinear el vehículo.

Vorderachse / Front / Train avant / Eje delantero

Spur gesamt / Toe-in total / Pincement total / Rodada total	0° 12'
Sturz / Camber / Carrossage / Inclinación	- 40'
Nachlaufwinkel / Caster angle / Angle de chasse / Ang. Avance pivote	40

Hinterachse / Rear / Train arrière / Eje trasero

Spur / Toe-in / Pincement / Rodada	0° 9'
Sturz / Camber / Carrossage / Inclinación	-1° 30'

- Scheinwerfer einstellen.
 - Ist das Fahrzeug mit einer lastabhängigen Bremskraftregelung / Druckminderer an der Hinterachse ausgerüstet, ist nach der Tieferlegung eine Neueinstellung durch eine autorisierte Werkstatt erforderlich. Maßgebend dafür sind die Originalwerte des Fahrzeugherstellers.
- Headlamp adjustment
 - On vehicles load proportional brake force control or pressure reducer on the rear axle, a readjustment must be made by an authorized workshop after the lowering. For that, the original data of the vehicle manufacturer are decisive.
- Régler les phares.
 - Si le véhicule possède au pont arrière un réglage de la force de freinage / réducteur de pression dépendant de la charge, un ajustement par un garage autorisé s'impose après le surbaissement. Les consignes du constructeur du véhicule sont déterminantes pour cette opération.
- Ajustar faros.
 - Si el vehículo cuenta con regulación de fuerza de frenado/regulador de presión del eje trasero en función de la carga, es necesario que un taller efectúe un nuevo ajuste después del rebajado. Para ello son determinantes los valores originales del fabricante del vehículo.

