

**Kundeninformation TEXTAR epad**

**ENGLISH VERSION ON PAGE 2**

**2331281/2331282 ➔ WVA 23312**

Aufgrund der Ersetzungen die im OES Bereich bei BMW erfolgt sind, sind einige Anpassungen bei den Artikeln 2331281 und 2331282 notwendig. Für die M-Modelle der 1er (E82) und 3er (E90-E93) Serie wird weiterhin 2331281 verwendet. Alle anderen Modelle werden nun durch 2331282 abgedeckt. 2331282 ist somit auch rückwirkend für alle verknüpften Fahrzeuge einsetzbar.

**2331281**

BMW M-Modelle 1er (E82) und 3er (E90-E93) Serie:

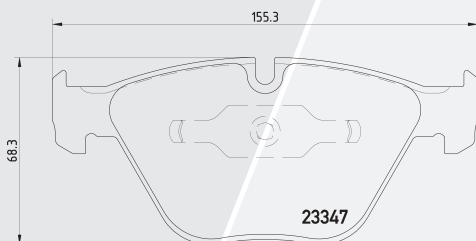
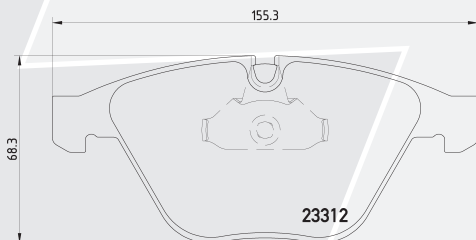

**2331282**

BMW 5er (E60,E61), 6er (E63,E64) und 7er (E65,E66) Serie:

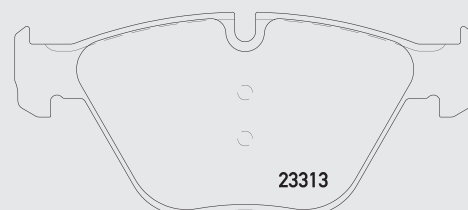
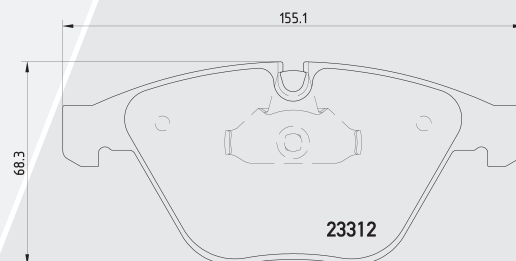
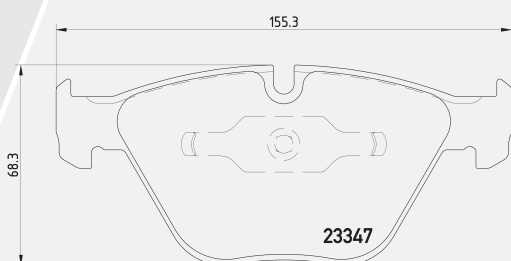
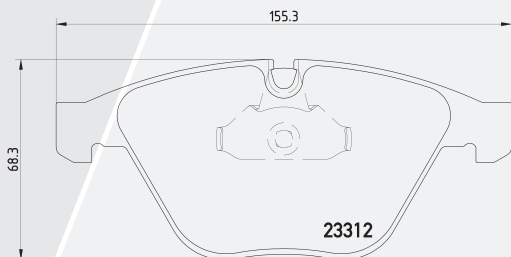

**Unterschied ist die fehlende Haltefeder auf dem faustseitigem Belag (23347 vs. 23313)**

**Customer information TEXTAR epad**

**2331281/2331282 ➔ WVA 23312**

Due to changes on OES side of BMW some amendment need to be done for references 2331281 and 2331282. For M-models of the BMW 1-Series (E82) and 3-Series (E90-E93) you can keep using 2331281. All other vehicles, which used to be covered by 2331281, will now be covered by 2331282. Therefore 2331282 is also applicable retrospectively for all other linked vehicles.

**2331281**

BMW M-Models of 1-Series (E82) and 3-Series (E90-E93):

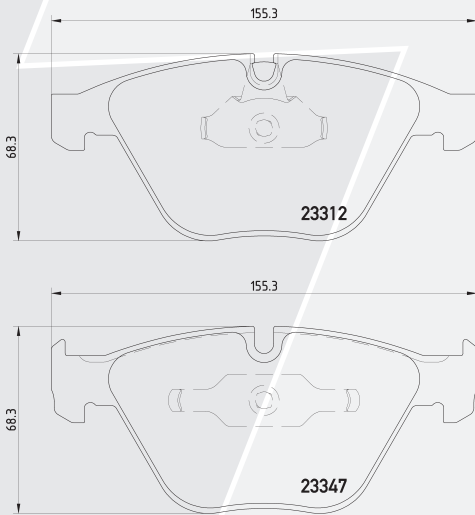

**2331282**

BMW 5-Series (E60,E61), 6-Series (E63,E64) and 7-Series (E65,E66) Serie:

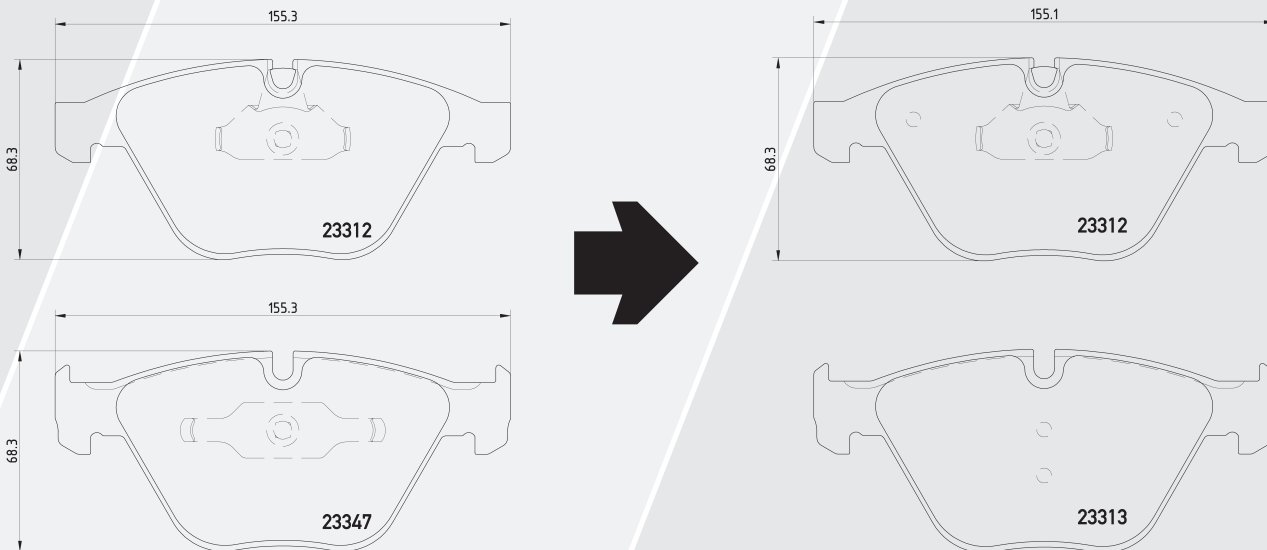

**Difference between both is the missing spring on the finger side pad (23347 vs. 23313)**