

## Elektryczny hamulec postojowy EPB - odblokowanie awaryjne

- i** Zdjęcia zamieszczone w niniejszej informacji serwisowej mają charakter przykładowy i służą jedynie lepszemu zrozumieniu.

### WSKAZÓWKA

#### Uszkodzenie elementu uruchamiającego.

- ▶ Nie podłączać żadnych zewnętrznych źródeł prądu do elektrycznego hamulca postojowego.

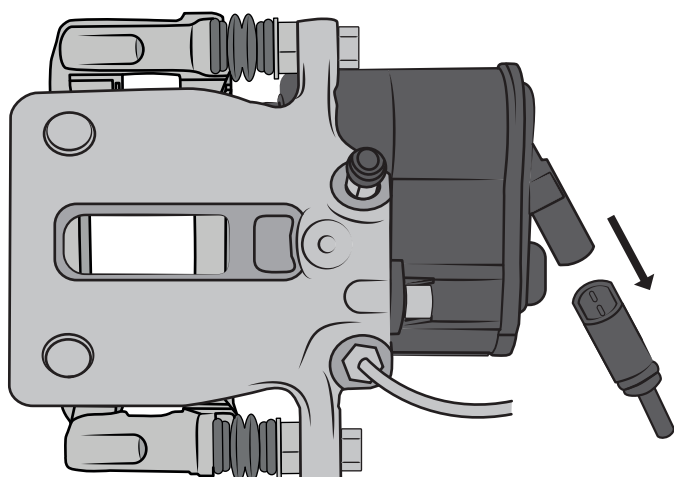

#### Odlączenie wtyczki

- Otworzyć blokady wtyczki odpowiednim narzędziem
- Wyjąć wtyczkę z elementu uruchamiającego

- i** Systemy elektrycznego hamulca postojowego ze zintegrowanym kablem: rozłączyć łącznik wtykowy na wiązce kablowej pojazdu. Znajduje się on na ogół w nadkolu.

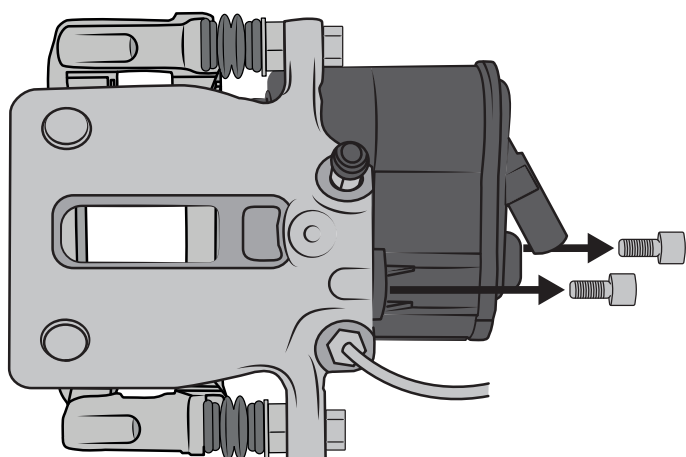

#### Demontaż śrub mocujących

- Odkręcić i wyjąć obie śruby mocujące element uruchamiający
- Ewentualnie odczepić i wyjąć uchwyty kabli



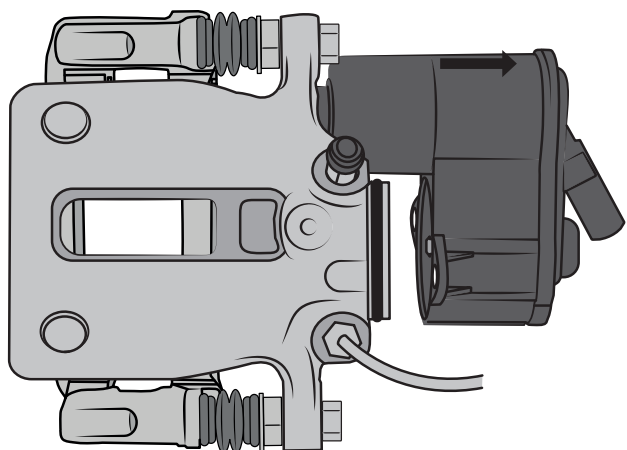

### Demontaż elementu uruchamiającego

- Zdjąć element uruchamiający z zacisku hamulcowego w kierunku oznaczonym strzałką

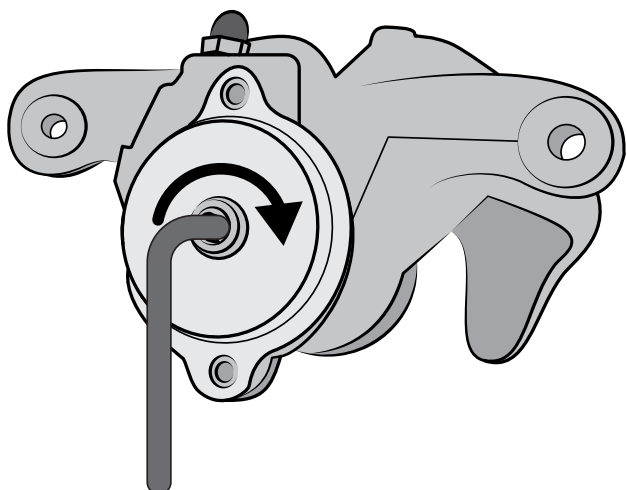

### Otwieranie hamulca

- Obrócić wrzeciono odpowiednim narzędziem w kierunku ruchu wskazówek zegara, aż hamulec będzie odstępnięty

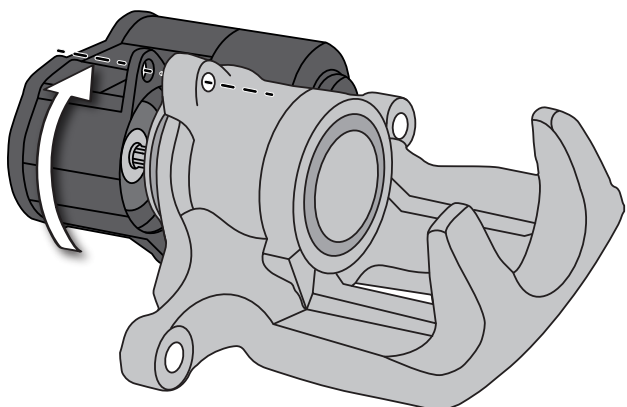

### Montaż elementu uruchamiającego

#### WSKAZÓWKA

**Uszkodzenie gwintu na zacisku hamulcowym.**

- ▶ Włożyć ręcznie śruby mocujące i wkręcić.

- Założyć element uruchamiający, zwracając uwagę na prawidłowe zamocowanie pierścienia uszczelniającego
- podczas montażu w razie potrzeby obrócić również nieznacznie silnik, aby uzębienie elementu uruchamiającego i wrzeciona zazębiło się.
- Dokręcić śruby momentem obrotowym podanym przez producenta pojazdu
- Założyć ponownie wtyczkę
- Przejechać pojazdem do warsztatu specjalistycznego w celu dalszej diagnostyki

