



NIEBEZPIECZEŃSTWO

Możliwe przypadkowe wyzwolenie jednostki poduszki powietrznej!

Poduszka powietrzna to element pirotechniczny, który przy nieprawidłowym obchodzeniu się może spowodować śmierć!

Tylko specjalnie przeszkoleni pracownicy mogą wykonywać czynności przy poduszce powietrznej.

Odłączyć zaciski akumulatora.

Jednostkę poduszki powietrznej odkładać zawsze obitą stroną do góry.

Jednostkę poduszki powietrznej transportować zawsze w odpowiednim opakowaniu.

Nie pozostawiać poduszki powietrznej bez nadzoru, lecz zamykać w odpowiedniej szafie.

Nie otwierać i nie naprawiać jednostki poduszki powietrznej.

Montować jednostkę poduszki powietrznej w nieuszkodzonym stanie.

Nie przeprowadzać żadnych pomiarów jednostki poduszki powietrznej przy użyciu lampy kontrolnej lub miernika uniwersalnego.

Nosić okulary ochronne i rękawice ochronne.

Podczas ponownego podłączania akumulatora nikt nie może znajdować się w pojeździe.

WSKAZÓWKA

W trakcie wykonywania prac przy wspomaganym układzie kierowniczym należy zwracać uwagę na czystość.

Podczas demontażu kolumny kierownicy blokada kolumny musi pozostać zablokowana.

Zasadniczo należy wymienić samohamujące i skorodowane śruby i nakrętki.

Nie wolno naprawiać elektromechanicznej kolumny kierowniczej, lecz trzeba ją wymieniać w całości.

Przestrzegać przepisów dotyczących usuwania odpadów!

Nie używać olejów, tłuszczów, chemikaliów ani środków czyszczących nie zalecanych przez producenta na jednostki poduszek powietrznych.

Ilustracje w niniejszej instrukcji montażu mają charakter przykładowy i służą wyłącznie do lepszego zrozumienia tekstu.

Momenty obrotowe

Momenty dokręcania

Śruby i nakrętki samozabezpieczające należy bezwzględnie wymienić.

Śruba(-y) sterownika elektronicznej blokady kolumny kierownicy (1)	(patrz rysunek 4)		Lewy gwint 8 Nm
śruba(y) - przegubu krzyżowego (2)	(patrz rysunek 7)	Zastosować nową(e) śrubę(y) i nakrętkę(i).	44 Nm
Śruba kierownicy			44 Nm
Śruba(-y) wałka pośredniego kolumny kierownicy			przy kolumnie kierownicy 44 Nm

Demontaż:

**Dezaktywować system poduszek powietrznych.
Obserwować pozycję zamontowania łącza EOBD.**

Ustawić kierownicę w pozycji środkowej.

Odłączyć biegun ujemny akumulatora.

Przestrzegać czasu oczekiwania co najmniej 10 s.

Wymontować dolną osłonę(wy)deski rozdzielczej. **(1)**
Wymontować boczną (-e) osłonę(y) deski rozdzielczej. **(2)**
Wykręcić śrubę(-y) okładziny deski rozdzielczej. **(3)**
Zdemontować obudowę deski rozdzielczej. **(4)**
Odłączyć elektryczne połączenia wtykowe.
(patrz rysunek 1)

Rysunek 1

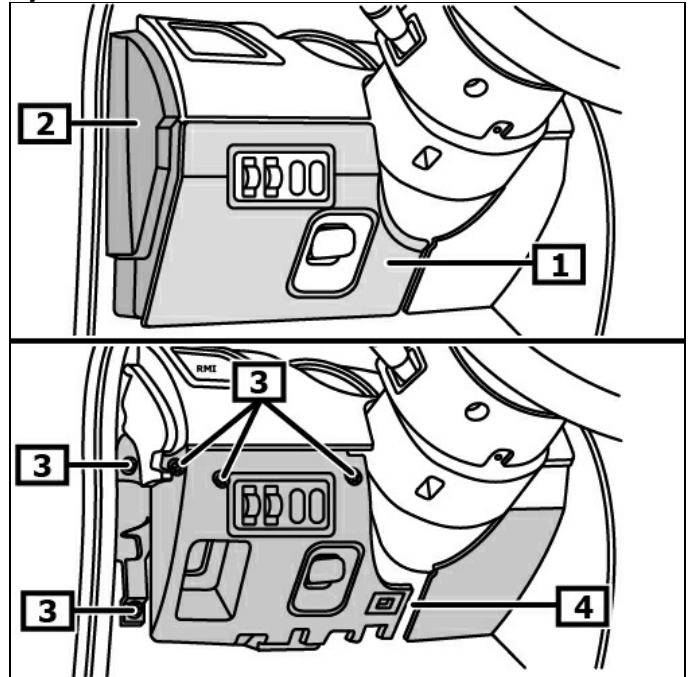

1 Dolna (-e) osłona (-y) deski rozdzielczej

2 Boczna (-e) osłona (-y) deski rozdzielczej

3 Śruba(-y) okładziny deski

4 Osłona tablicy rozdzielczą

Wymontować kanał nawiewu na nogi kierowcy.

Wymontować poduszkę powietrzną kierowcy.

Rozłączyć elektryczne złącze(-a) wtykowe poduszki powietrznej kierowcy.

Wymontować kierownicę.

Wykręcić śruby(-ę) osłon(-y) kolumny kierownicy.

Wymontować obudowę drążka kierowniczego na dole. **(1)**

Poluzować klamrę(y) mocującą(e). **(2)**

Wymontować obudowę drążka kierowniczego u góry. **(3)**

Oznaczenie na jednostce stykowej musi się pokrywać z krawędzią odniesienia. (4)

Wykręcić śrubę(-y) modułu kolumny kierownicy. **(5)**

Wymontować moduł kolumny kierownicy z przełącznikiem(-ami) kolumny kierownicy. **(6)**

Odłączyć elektryczne połączenia wtykowe.

(patrz rysunek 2)

Rysunek 2

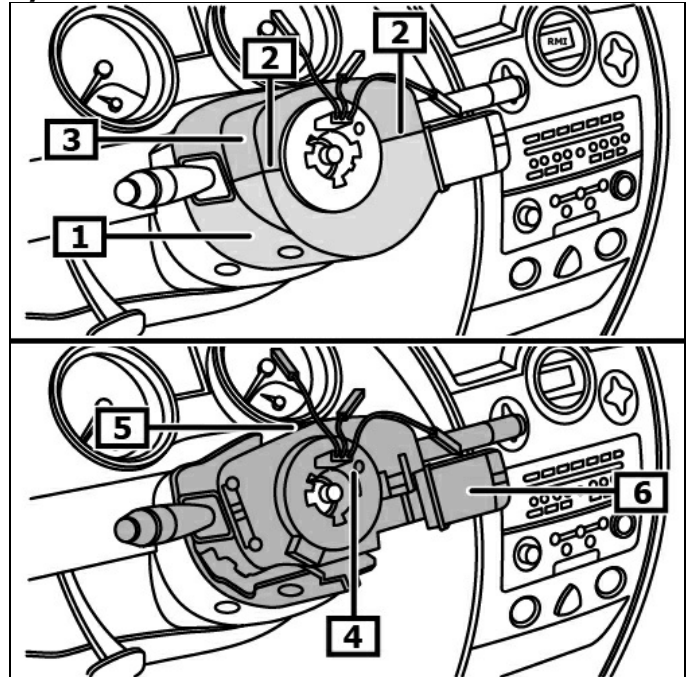

1 Osłona kolumny kierownicy na dole

2 Klamra mocująca

3 Osłona kolumny kierownicy u góry

4 znaczenie(a)

5 Śruba(-y) modułu kolumny kierownicy

6 Moduł kolumny kierownicy

Wymontować ramkę maskującą zestawu wskaźników tablicy rozdzielczej. **(1)**

Rozłączyć elektryczne złącze wtykowe głośników urządzenia nawigacyjnego. **(jeśli istnieje)**

Wykręcić śrubę(-y) tablicy rozdzielczej. **(2)**

Poluzować kłamrę(-y) mocującą(e). **(3)**

Wymontować zestaw wskaźników w tablicy rozdzielczej. **(4)**

Odłączyć elektryczne połączenia wtykowe.

(patrz rysunek 3)

Rysunek 3

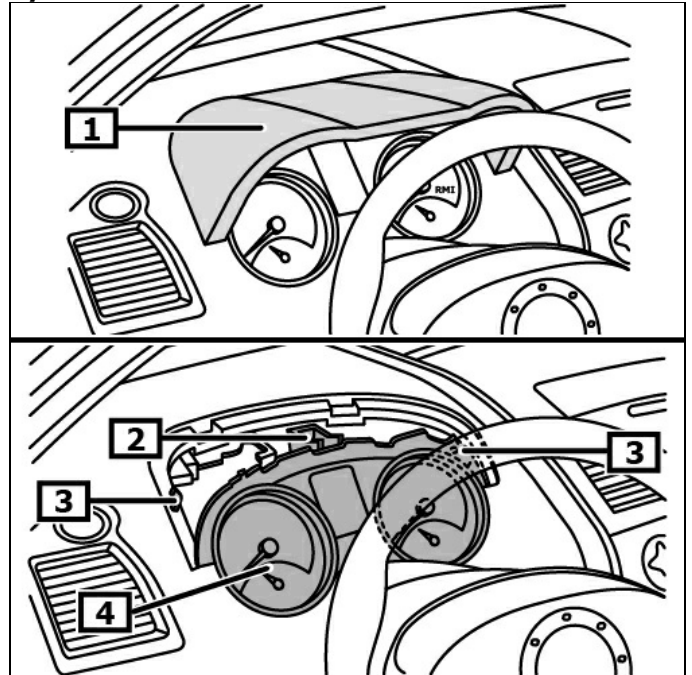

1 Ramka maskująca tablicy rozdzielczej

2 Śruba(-y) tablicy rozdzielczej

3 Klamra mocująca

4 Instrument wielofunkcyjny

Odchylić wykładzinę podłogową przestrzeni na nogi po stronie kierowcy.

Usunąć pierścień oporowy. **(1)**

Wykręcić śrubę(-y) - przegubu krzyżowego. **(2)**

Zwrócić uwagę na pozycję montażową!

Zdjąć przegub krzyżowy z przekładni kierowniczej w kierunku do góry. **(3)**

(patrz rysunek 4)

Rozłączyć elektryczne złącze(-a) wtykowe kolumny kierownicy.

Odłączyć przewód(-ody) elektryczne od kolumny kierownicy.

Odkręcić tylne nakrętki kolumny kierownicy pomiędzy wałem pośrednim kierownicy a pedałem hamulca. **(4)(5)**

(patrz rysunek 4)

Rysunek 4

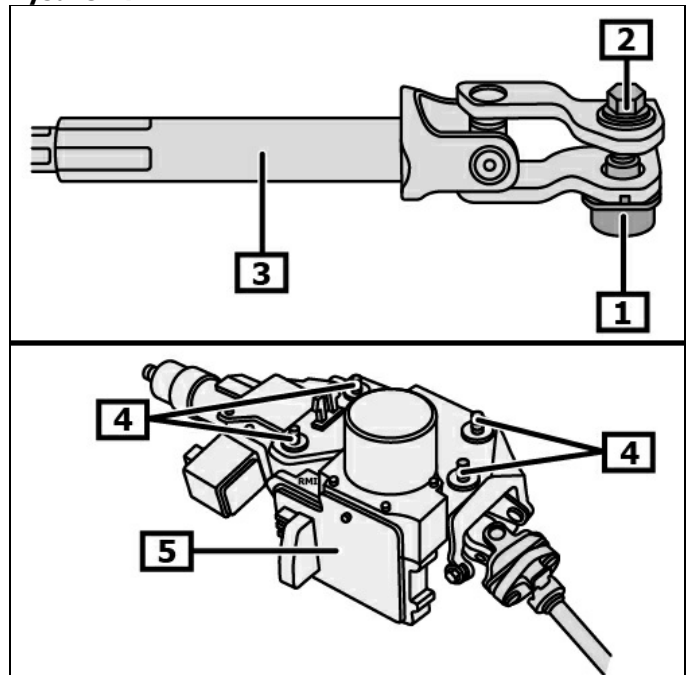

1 Pierścień podporowy

2 Śruba(y) - przegubu krzyżowego

3 Wał pośredni kolumny kierownicy

4 Nakrętka(-i) kolumny kierownicy

5 Kolumna sterownicza

Odkręcić śrubę(-y) sterownika elektronicznej blokady kolumny kierownicy. **(1)**

Śruba ma lewy gwint.

Odłączyć elektryczne połączenia wtykowe. **(2)**

Wymontować sterownik elektronicznej blokady kolumny kierownicy. **(3)**

(patrz rysunek 5)

Rysunek 5

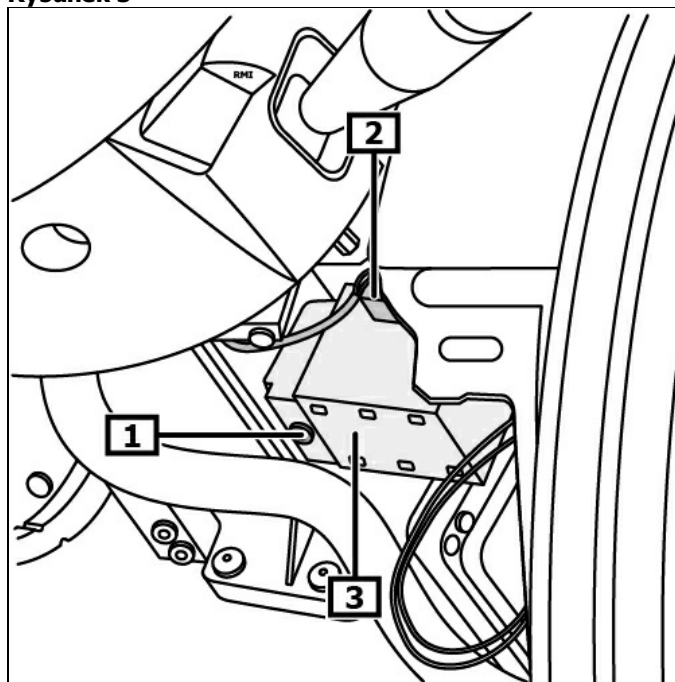

1 Śruba(-y) sterownika elektronicznej blokady kolumny kierownicy

2 Złącze (a) elektryczne

3 Sterownik elektronicznej blokady kolumny kierownicy

Odkręcić nakrętkę(-i) kolumny kierownicy. **(1)**
(patrz rysunek 6)

Wymontować kolumnę kierownicy.

Rysunek 6

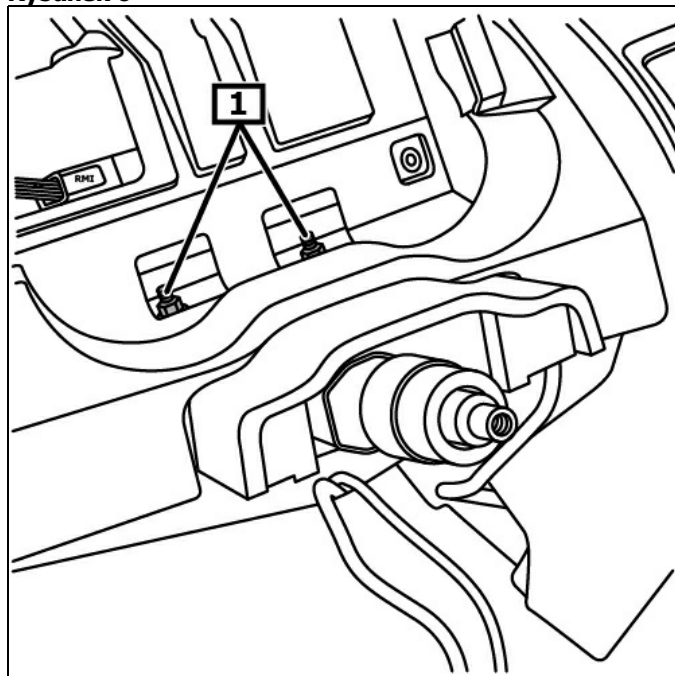

1 Nakrętka(-i) kolumny kierownicy

W przypadku wymiany kolumny kierownicy należy przemontować następujące elementy:

- Stacyjka
- Wał pośredni kolumny kierownicy
- dźwignia zmiany - kolumny kierownicy

Montaż:

Montaż w odwrotnej kolejności do demontażu.

**Zwracać uwagę, aby śruba dla przegubu krzyżowego znajdowała się na środku w wydrążeniu wału kierownicy! (1) - (4)
(patrz rysunek 7)**

Dalszy montaż w odwrotnej kolejności do demontażu.

Zdekodować radio, zaprogramować pamięć ulotną.
Sprawdzić działanie urządzeń elektrycznych.

Dokonać wyuczenia czujnika kąta odchylenia koła kierowanego.

Wyuczyć czujnik kąta skrętu odpowiednim urządzeniem diagnostycznym.

Obserwować pozycję zamontowania łącza EOBD.

Rysunek 7

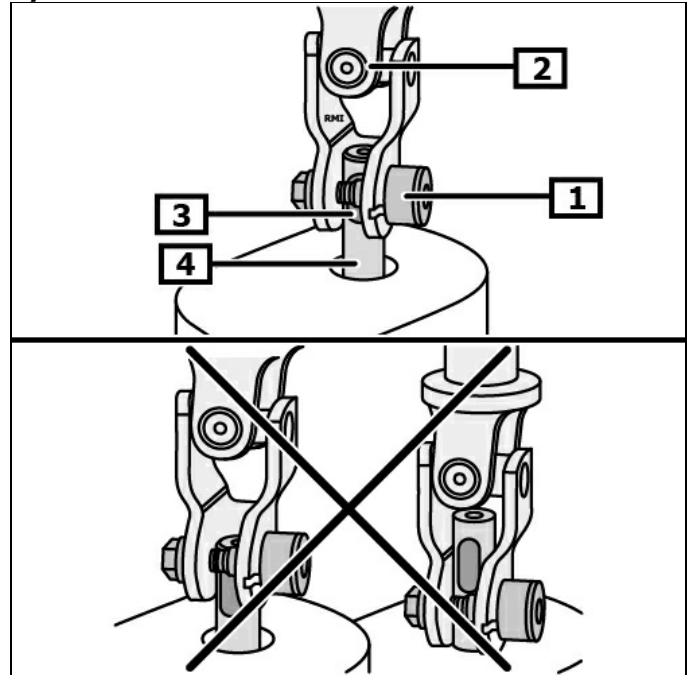

1 śruba(y) - przegubu krzyżowego

2 Przegub krzyżowy - przekładnia kierownicza

3 Wycięcie

4 Wał obrotowy kierownicy