



Renault Clio III



## NIEBEZPIECZEŃSTWO

**Możliwe przypadkowe wyzwolenie jednostki poduszki powietrznej!**

Poduszka powietrzna to element pirotechniczny, który przy nieprawidłowym obchodzeniu się może spowodować śmierć!

Tylko specjalnie przeszkoleni pracownicy mogą wykonywać czynności przy poduszce powietrznej.

Odłączyć zaciski akumulatora.

Jednostkę poduszki powietrznej odkładać zawsze obitą stroną do góry.

Jednostkę poduszki powietrznej transportować zawsze w odpowiednim opakowaniu.

Nie pozostawiać poduszki powietrznej bez nadzoru, lecz zamykać w odpowiedniej szafie.

Nie otwierać i nie naprawiać jednostki poduszki powietrznej.

Montować jednostkę poduszki powietrznej w nieuszkodzonym stanie.

Nie przeprowadzać żadnych pomiarów jednostki poduszki powietrznej przy użyciu lampy kontrolnej lub miernika uniwersalnego.

Nosić okulary ochronne i rękawice ochronne.

Podczas ponownego podłączania akumulatora nikt nie może znajdować się w pojeździe.

## WSKAZÓWKA

W trakcie wykonywania prac przy wspomaganym układzie kierowniczym należy zwracać uwagę na czystość.

Podczas demontażu kolumny kierownicy blokada kolumny musi pozostać zablokowana.

Zasadniczo należy wymienić samohamujące i skorodowane śruby i nakrętki.

Nie wolno naprawiać elektromechanicznej kolumny kierowniczej, lecz trzeba ją wymieniać w całości.

Przestrzegać przepisów dotyczących usuwania odpadów!

Nie używać olejów, tłuszczy, chemikaliów ani środków czyszczących nie zalecanych przez producenta na jednostki poduszek powietrznych.

Ilustracje w niniejszej instrukcji montażu mają charakter przykładowy i służą wyłącznie do lepszego zrozumienia tekstu.

## Momenty obrotowe

### Momenty dokręcania

Śruby i nakrętki samozabezpieczające należy bezwzględnie wymienić.

Śruba(-y) sterownika elektronicznej blokady kolumny kierownicy (1)	(patrz rysunek 4)		Lewy gwint 8 Nm
śruba(y) - przegubu krzyżowego (2)	(patrz rysunek 7)	Zastosować nową(e) śrubę(y) i nakrętkę(i).	24 Nm
Nakrętka(-i) kolumny kierownicy (1)	(patrz rysunek 8)		21 Nm
Śruba kierownicy			44 Nm
Śruba(-y) wałka pośredniego kolumny kierownicy			przy kolumnie kierownicy 32 Nm

## **Demontaż:**

Odblokować dźwignię nastawczą - kolumny kierownicy.

**Dezaktywować system poduszek powietrznych.  
Obserwować pozycję zamontowania łącza EOBD.**

Ustawić kierownicę w pozycji środkowej.

**Odłączyć biegun ujemny akumulatora.**

**Przestrzegać czasu oczekiwania co najmniej 10 s.**

**Wymontować poduszkę powietrzną kierowcy.**

Rozłączyć elektryczne złącze(-a) wtykowe poduszki powietrznej kierowcy.

Wymontować kierownicę.

Wymontować obudowę (y) powierzchni na nogi z lewej strony na dole.

Wymontować boczną (-e) osłonę(-y) deski rozdzielczej. **(1)**

Wymontować listwę (-y) ozdobną (-e). **(2)**

Wykręcić śrubę(-y) - osłony. **(3)**

Wymontować dolną osłonę(-y)deski rozdzielczej. **(4)**

Odłączyć elektryczne połączenia wtykowe.

**(patrz rysunek 1)**

Wykręcić śruby(-e) osłon(-y) kolumny kierownicy.

Wymontować obudowę dźwążka kierowniczego na dole. **(1)**

Poluzować kłamrę(-y) mocującą(-e). **(2)**

Wymontować obudowę dźwążka kierowniczego u góry. **(3)**

**(patrz rysunek 2)**

**Rysunek 1**

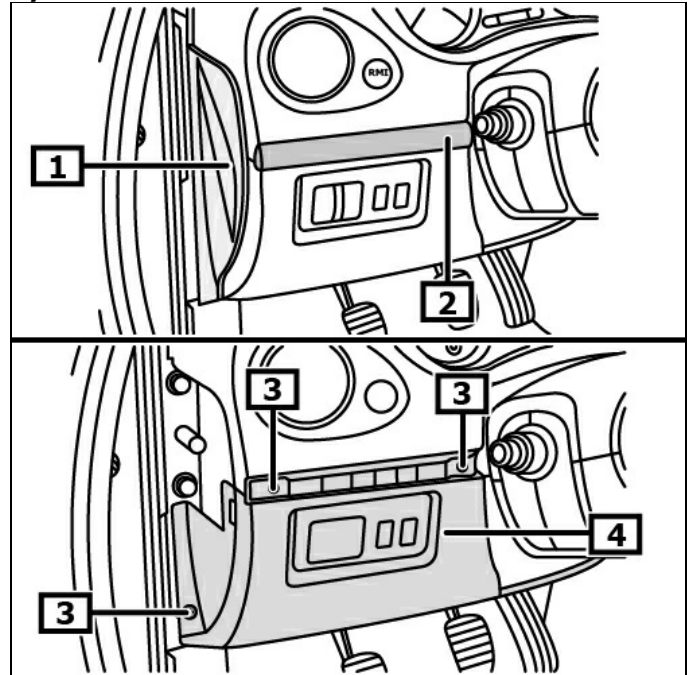

**1** Boczna (-e) osłona (-y) deski rozdzielczej

**2** Listwa dekoracyjna rozdzielczej

**3** śruba(y) - osłony

**4** Dolna (-e) osłona (-y) deski rozdzielczej

**Rysunek 2**

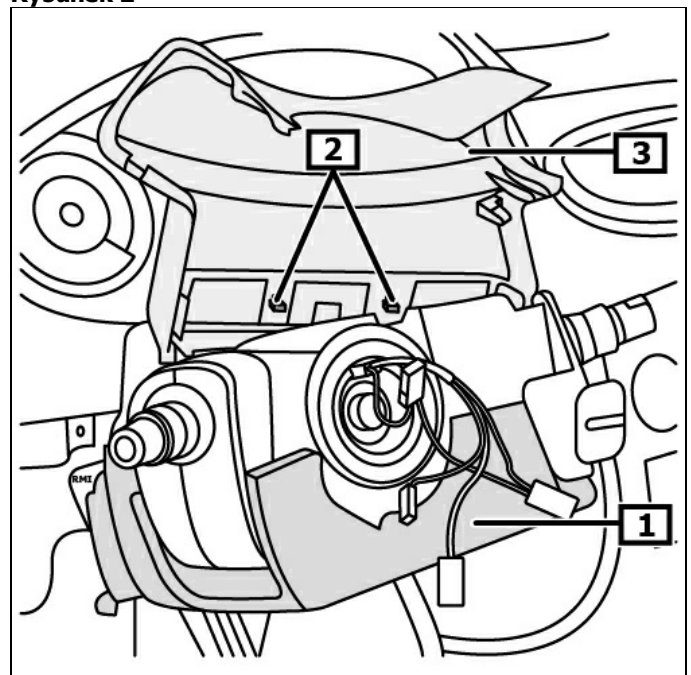

**1** Osłona kolumny kierownicy na dole

**2** Kłamra mocująca

**3** Osłona kolumny kierownicy u góry

**Oznaczenie na jednostce stykowej musi się pokrywać z krawędzią odniesienia. (1)(2)**

Poluzować zacisk(-i) modułu kolumny kierownicy.

Wymontować moduł kolumny kierownicy z przełącznikiem(-ami) kolumny kierownicy. **(1)**

Odłączyć elektryczne połączenia wtykowe.

**(patrz rysunek 3)**

**Rysunek 3**

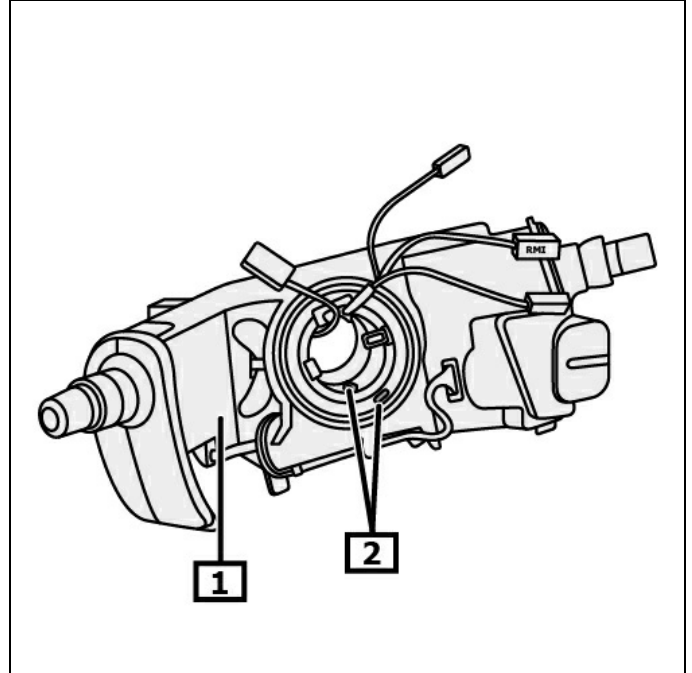

1 Moduł kolumny kierownicy

2 Złącze(a)

**W samochodach z systemem dostępu bezkluczykowego:**

Odkręcić śrubę(-y) sterownika elektronicznej blokady kolumny kierownicy. **(1)**

**Śruba ma lewy gwint.**

Odłączyć elektryczne połączenia wtykowe. **(2)**

Wymontować sterownik elektronicznej blokady kolumny kierownicy. **(3)**

**(patrz rysunek 4)**

**Rysunek 4**

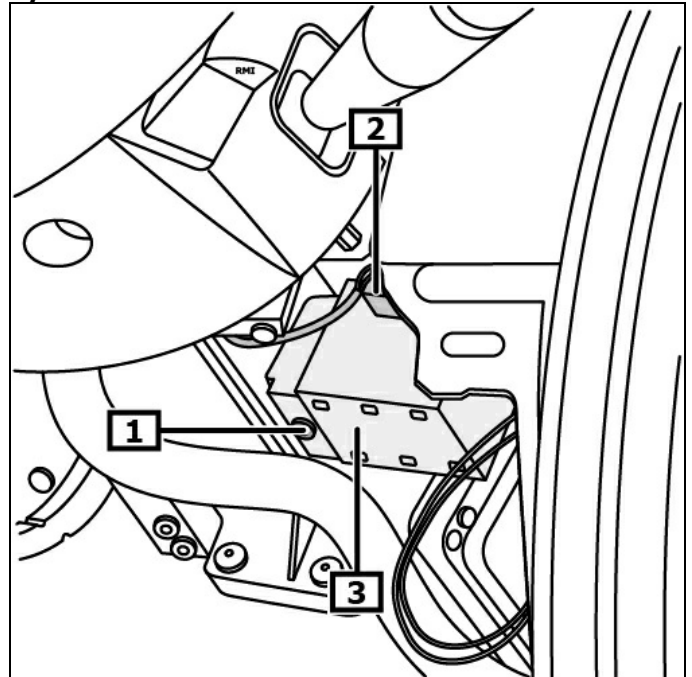

1 Śruba(-y) sterownika elektronicznej blokady kolumny kierownicy

2 Złącze (a) elektryczne

3 Sterownik elektronicznej blokady kolumny kierownicy

**W pojazdach bez bezkluczykowego systemu dostępowego:**

Rozłączyć elektryczne złącze wtykowe cewki czytającej immobilizera. **(1)**

Odłączyć blokadę cewki czytającej immobilizera. **(2)**

Zdemontować cewkę odczytującą - immobilizer. **(3)**  
**(patrz rysunek 5)**

**Rysunek 5**

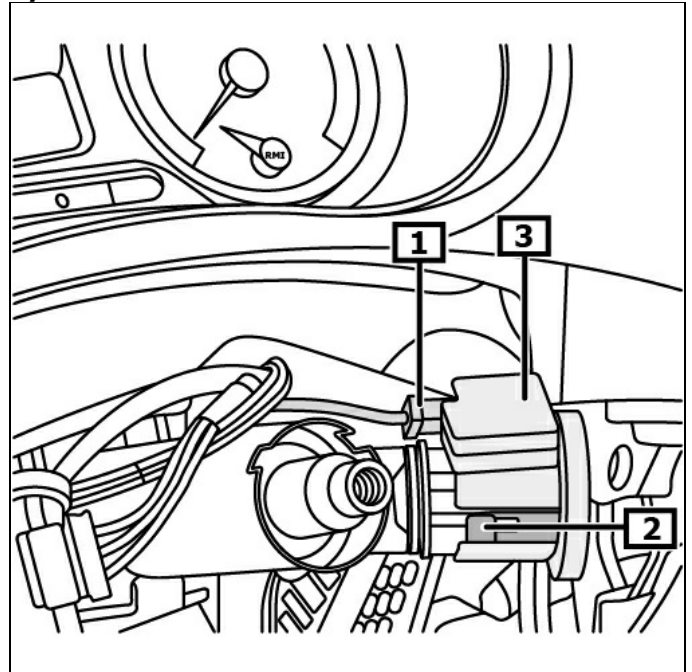

1 Elektryczne złącze(-a) wtykowe  
2 Blokada cewki czytającej immobilizera

3 Cewka odczytująca immobilizera

Nadpiłować śrubę(-y) zrywalną(-e) stacyjki i wykręcić. **(1)**

Rozłączyć elektryczne złącze(-a) wtykowe stacyjki.

Trzpień(-nie) mocujący(-e) stacyjkę wcisnąć w dół. **(2)**

Zdemontować stacyjkę. **(3)**

**(patrz rysunek 6)**

**Rysunek 6**

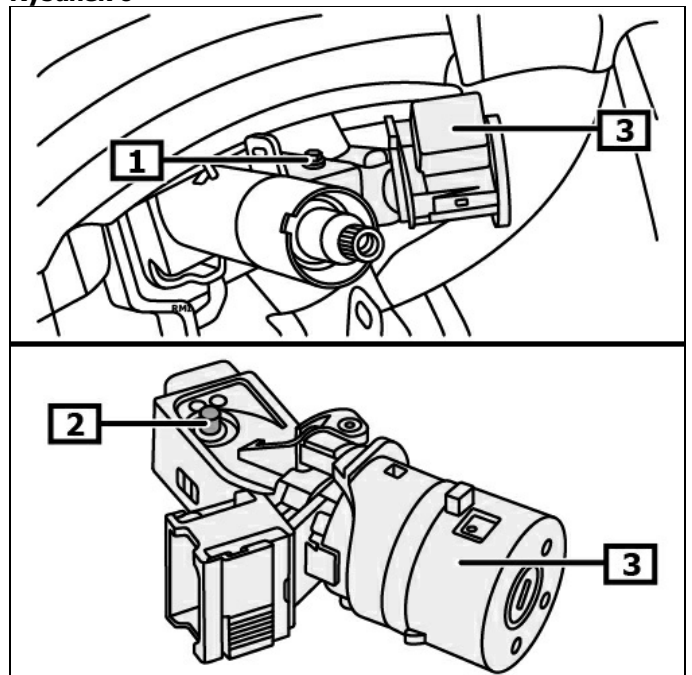

1 Śruby zrywalne stacyjki

2 kołek(i) chwytający(e)

3 Stacyjka

### Kontynuacja dla wszystkich pojazdów

Odchylić wykładzinę podłogową przestrzeni na nogi po stronie kierowcy.

Usunąć pierścień oporowy. **(1)**

Wykręcić śrubę(y) - przegubu krzyżowego. **(2)**

**Zwrócić uwagę na pozycję montażową!**

Zdjąć przegub krzyżowy z przekładni kierowniczej w kierunku do góry. **(3)**

**(patrz rysunek 7)**

**Rysunek 7**

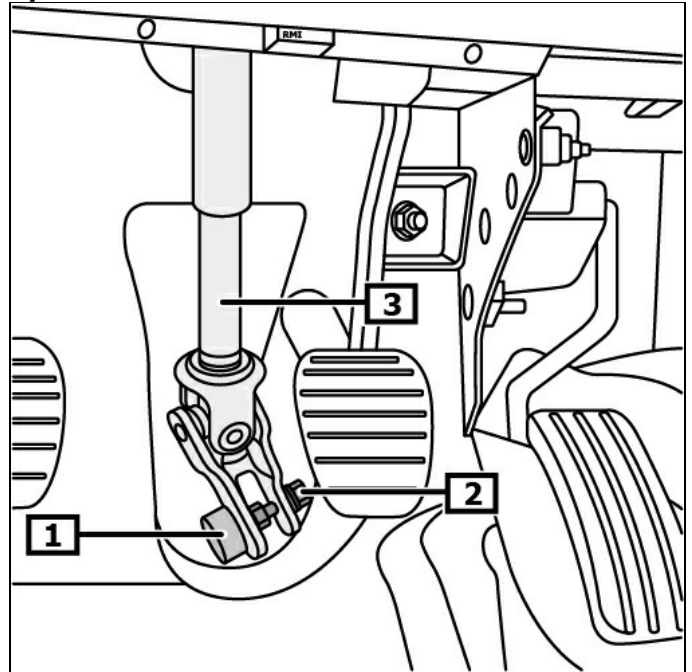

1 Pierścień podporowy

2 śruba(y) - przegubu krzyżowego

3 Wał pośredni kolumny kierownicy

Odkręcić nakrętkę(-i) kolumny kierownicy. **(1)**

Pomiędzy blachą podłogi a śrubą pośredniego wałka kierownicy przy kolumnie kierownicy umieścić element(-y) dystansowy(-e) o długości ok. 20 cm.

Zwolnić blokady kolumny kierownicy. **(2)**

Odłożyć kolumnę kierownicy na elemencie dystansowym.

Rozłączyć elektryczne złącze(-a) wtykowe kolumny kierownicy.

**(patrz rysunek 8)**

W przypadku wymiany kolumny kierownicy należy

przemontować następujące elementy:

- Stacyjka
- Wał pośredni kolumny kierownicy

**Rysunek 8**

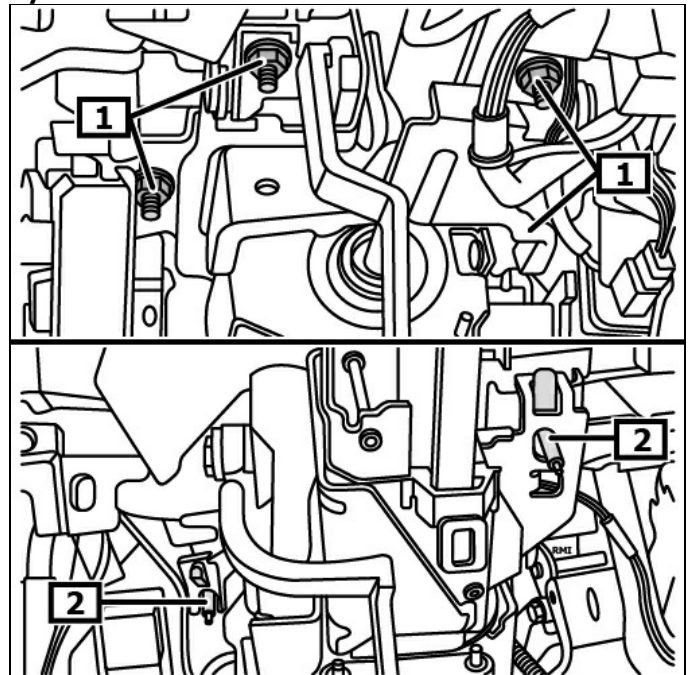

1 Nakrętka(-i) kolumny kierownicy

2 Nastawienie

## **Montaż:**

**Montaż w odwrotnej kolejności do demontażu.**

**Zwracać uwagę, aby śruba dla przegubu krzyżowego znajdowała się na środku w wydrążeniu wału kierownicy! (1) - (4)  
(patrz rysunek 9)**

**Dalszy montaż w odwrotnej kolejności do demontażu.**

Zdekodować radio, zaprogramować pamięć ulotną.  
Sprawdzić działanie urządzeń elektrycznych.

### **Dokonać wyuczenia czujnika kąta odchylenia koła kierowanego.**

Wyuczyć czujnik kąta skrętu odpowiednim urządzeniem diagnostycznym.  
**Obserwować pozycję zamontowania łącza EOBD.**

**Rysunek 9**

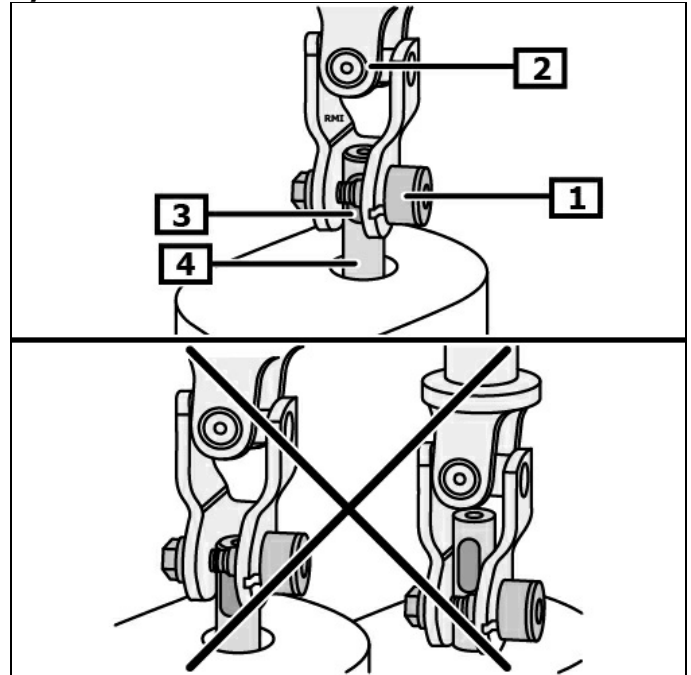

1 śruba(y) - przegubu krzyżowego

2 Przegub krzyżowy - przekładnia kierownicza

3 Wycięcie

4 Wał obrotowy kierowniczy