



FAG 0050 – SERVICE INFO



Drażek skrętny z powłoką z płatków cynku

Oś tylna - Nissan Kubistar, Renault Kangoo

Producenci: Seat
Volkswagen

Modele:
Seat: Arosa (6H1)
Cordoba (6K1, 6K2)
Cordoba Vario (6K5)
Ibiza II (6K1)

Volkswagen: Lupo I (6X1, 6E1)
Polo (6N2)
Polo Variant (6V5)
Polo III (6N1)
Polo III Classic (6V2)

Nr części: 713 6103 20



Foto 1: Schaeffler Automotive Aftermarket oferuje drążki skrętne ze zoptymalizowaną powłoką powierzchniową (płatek cynku)

Sprawdź katalog by potwierdzić poprawność zastosowania części.

W wielu z powyższych pojazdów często pękają drążki skrętne na tylnej osi. Powodem tego jest powłoka powierzchniowa, która ulega uszkodzeniu pod wpływem odprysków spowodowanych uderzeniem kamieni i naprężeń mechanicznych, co powoduje korozję i ostatecznie zmęczenie materiału.

Jeśli pęknie jeden lub więcej drążków skrętnych, nadwozie obniży się, a prześwit między nadkolem a kotłem znacznie się zmniejszy.

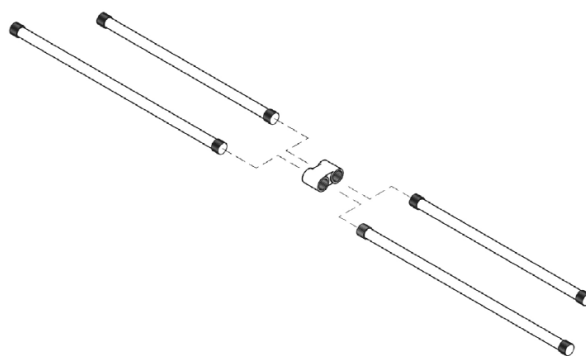
Schaeffler Automotive Aftermarket oferuje jako rozwiązanie naprawcze drążki skrętne ze **zoptymalizowanym pokryciem powierzchni**. **Powłoka z płatków cynku** zapewnia dłuższą żywotność elementów.

Przy wymianie należy pamiętać, że powierzchnie czołowe drążków skrętnych są oznaczone literą L (montaż z lewej strony) lub R (montaż z prawej strony) i oznaczone kolorem.

Nr części	Nazwa	Kodowanie kolorystyczne	Numer OE	Etykieta
812 0004 10	Drążek skrętny	■ ■ ■	7700301726	L
812 0003 10	Drążek skrętny	■ ■ ■	7700301727	R
812 0001 10	Drążek skrętny	■ ■ ■ □	8200217677	L
812 0002 10	Drążek skrętny	■ ■ ■ □	8200217679	R
813 0001 30	Zestaw drążka skrętnego	■ ■ ■ ■ ■ ■ ■ ■ ■ ■ ■ □ ■ ■ ■ □	7700301726 7700301727 8200217677 8200217679	L R L R

Należy stosować się do zaleceń producenta pojazdu!

Infolinia Schaeffler REPERT: +48 22 245 85 55*
* opłata według taryfy operatora, czynne Pon-Pt 8.00-17.00
www.repert.pl

SCHAEFFLER
REPERT