

SERVICE INFO



Zastąpienie napinaczy 531 0037 10 i 531 0353 10 (układ paska wielorowkowego) napinaczem 531 0241 10

Producent:	Citroen, Peugeot
Modele:	
Citroen:	Berlingo, Saxo
Peugeot:	106 I, 106 II, 306, partners
Silnik:	1.0, 1.1, 1.4, 1.6
Nr. OE.:	6453.C5 (replaced) 6453.G4 (replaced) 6453.S4 (replaced) 6453.S5 (new)
Nr. Ref.:	531 0037 10 (replaced) 531 0353 10 (replaced) 531 0241 10 (new)



Foto 1: Poszczególne napinacze i różnice pomiędzy nimi

Dwa napinacze o nr. ref. 531 0037 10 i 5310353 10 (montowane w układzie paska wielorowkowego), zostały wycofane i zastąpione napinaczem o nr. ref. 531 0241 10.

Opis do fotografii 1:

- (1) 531 0037 10
- (2) 531 0353 10
- (3) 531 0241 10
- (4) Podkładka 8,4x19x4 mm

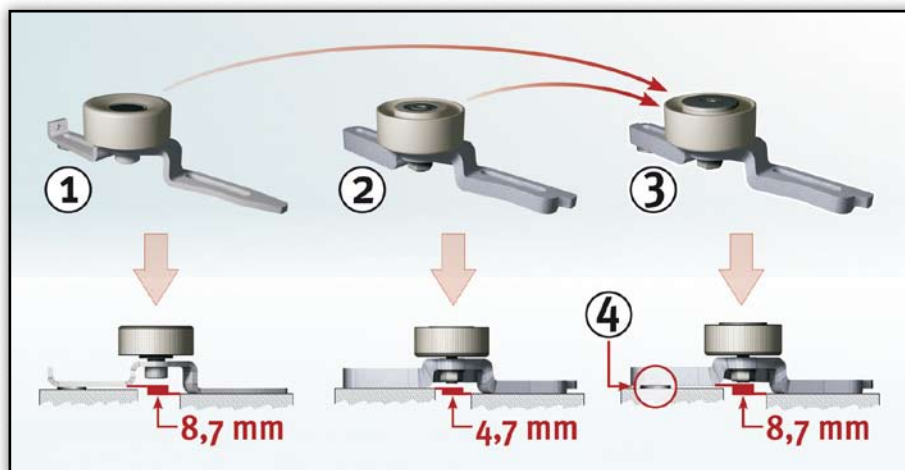
Schaeffler Automotive Aftermarket poszedł w ślady producentów pojazdów Citroen i Peugeot, którzy również wymienili produkt.

Uwaga:

Dla skompensowania różnicy wysokości, napinacz o nr. 531 0241 10 obejmuje podkładkę o grubości 4 mm.



Należy stosować się do zaleceń producenta pojazdu!

Wszelkie odniesienia do numerów części zamiennych producentów pojazdów podano jedynie w celach porównawczych.

Właściwe części zamienne dobrać można w naszym katalogu-online, pod adresem www.Schaeffler-Aftermarket.pl lub w RepXpert pod adresem www.RepXpert.com

Stan 07.2010

INA0061

Zastrzega się prawo do zmian technicznych
© 2010 Schaeffler Automotive Aftermarket

Dalsze Informacje:
Telefon: +48 22 878 31 65
Fax: +48 22 878 31 64
E-mail: aaminfo@schaeffler.com
www.Schaeffler-Aftermarket.pl

