

# SERVICE INFO



## Napęd pompy wtryskowej w silniku VW - 2.5 TDI instrukcja montażu napinacza 531 0573 30

Producent: Audi, Skoda, Volkswagen

Modele:

Audi: A4, A6, A8  
Skoda: Superb  
VW: Passat

Silnik: 2.5 TDI

Nr. OE.: 059 109 243 F (replaced)  
059 109 243 G (replaced)  
059 109 243 L (new)

Nr.Ref.: 531 0573 30



Foto 1: Widok napędu i elementu, napinacz i narzędzie specjalne

### Informacja dotycząca narzędzi:

Do montażu napinacza używać narzędzia specjalnego (22 mm sześciokątny klucz nasadowy z wycięciem, np. Klann KL-0369-10)

### Uwagi dotyczące montażu napinacza:

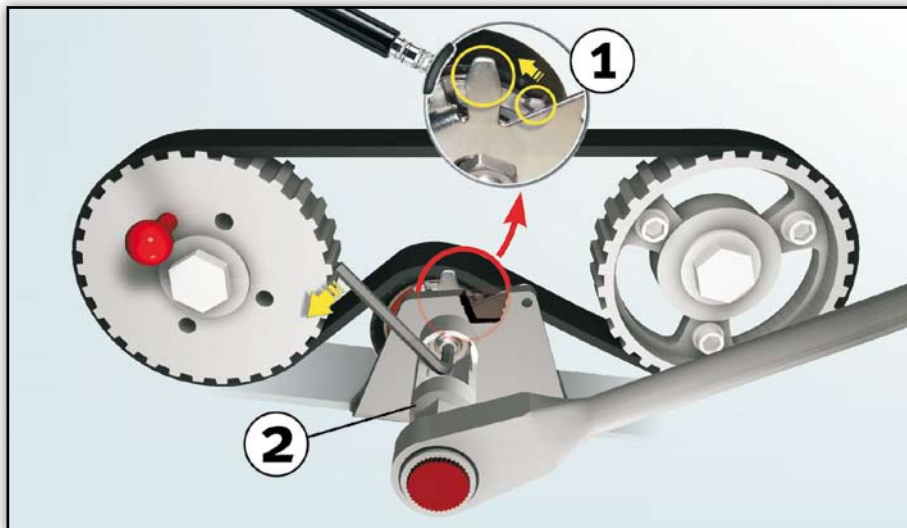
- 1) Zamocować napinacz 531 0573 30 w miejscu zamontowania
- 2) Nasunąć pasek rozrządu (zwrócić uwagę na kierunek ruchu!)
- 3) Założyć 22 mm sześciokątny klucz nasadowy z wycięciem (zob. informacja o narzędziach) i klucz imbusowy (zob. fot. 1 punkt 2)
- 4) Obracać klucz imbusowy w kierunku przeciwnym do kierunku ruchu wskazówek zegara, do momentu zrównania obu znaków (zob. widok szczegółowy 1 na fot. 1)
- 5) Przytrzymać klucz imbusowy w tym położeniu i dokręcić nakrętkę mocującą

kluczem nasadowym z wycięciem (moment dokręcania: 37 Nm  $\pm$  3 Nm)

6) Po zakończeniu prac przy pasku rozrządu obrócić ręcznie wał korbowy przynajmniej 2 obroty i sprawdzić pokrywanie się znaków. W razie konieczności dokonać ponownej regulacji.

### Uwagi:

Napinacz 531 0573 30 jest montowany za uchwytem montażowym. Sześciokątny element na tylnej powierzchni napinacza nie służy do montażu ani do regulacji.



Należy stosować się do zaleceń producenta pojazdu!



Foto 2: Sześciokątny łącznik z tyłu napinacza nie pełni żadnej funkcji

Właściwe części zamienne dobrać można w naszym katalogu-online, pod adresem: [www.Schaeffler-Aftermarket.pl](http://www.Schaeffler-Aftermarket.pl) lub w RepXpert pod adresem: [www.RepXpert.com](http://www.RepXpert.com)

Stan 07.2010  
INA0063

Zastrzega się prawo do zmian technicznych  
© 2010 Schaeffler Automotive Aftermarket

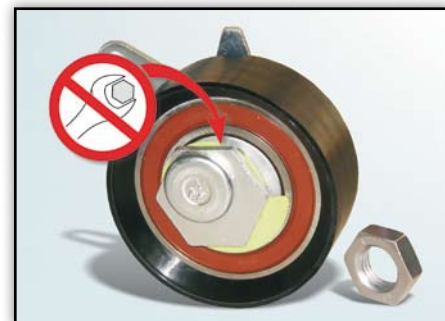
Dalsze informacje:

Telefon: +48 22 878 31 65

Fax: +48 22 878 31 64

E-mail: [aaminfo@schaeffler.com](mailto:aaminfo@schaeffler.com)

[www.Schaeffler-Aftermarket.pl](http://www.Schaeffler-Aftermarket.pl)

