



1/2

SERVICE INFO – INA 0100



Reparasjonssett 533 0118 10 til spennenheten i det monterte drevet

Modeller:

Audi:	A4, A6, A8
Škoda:	Superb
Volkswagen:	Passat
Motor:	2.5 TDI
Artikkel nr.:	533 0118 10 (SET)

Alle komponenter i spennenheten (bilde 1) er utformet til å oppnå den samme brukstiden og er gjenstand for den samme mengden slitasje. Dette nivået av slitasje er spesielt høyt ved vippepunktene og festepunktene. Av denne grunn anbefales det å alltid skifte ut den hele spennenheten (som ikke er tilgjengelig som en montering).

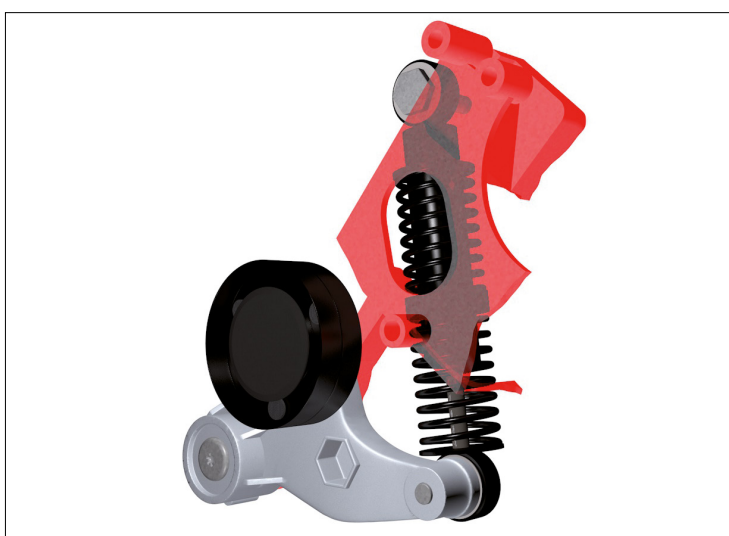

Figur 1: Hele spennenheten

Med dette i tankene tilbyr Schaeffler Automotive Aftermarket et komplett reparasjonssett (side 2/bilde 3) til kjøretøyene som er spesifisert ovenfor.

I tillegg til slidedelene, inkluderer også reparasjonssettet alle de nødvendige festedelene (bilde 2), samt detaljerte anvisninger for montering.

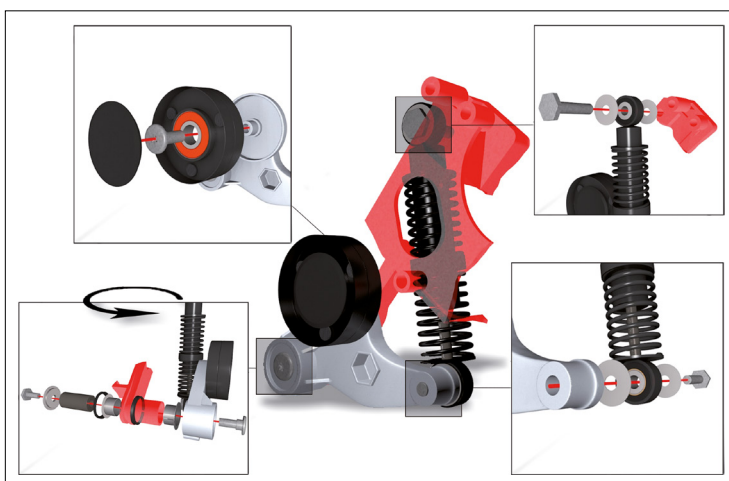

Figur 2: Oversikt over festedeler

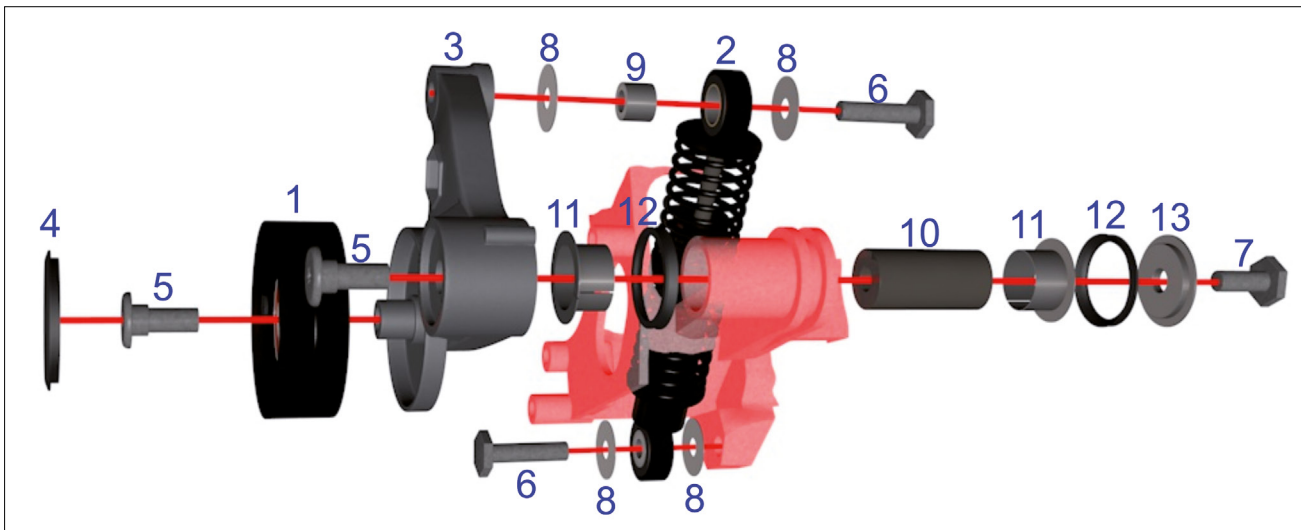

Figur 3: 533 0118 10 – INA reparasjonssett til spennenhet

Innhold i reparasjonssettet 533 0118 10:

1 Spennrulle	531 0751 30	9 Muffe Ø 8,2x12*
2 Demper	533 0112 10	10 Pinne M8x18x40*
3 Holder	533 0115 10*	11 Glidelager Ø 18x20x12*
4 Beskyttende deksel*		12 Tetning Ø 26 x 33 x 6
5 Passkrue M8x10x25*		13 Skive Ø 8,2x16*
6 Bolt M8x32*		
7 Bolt M8x20*		
8 Skive Ø 8,2x24x1*		

*ikke tilgjengelig enkeltvis

Schaeffler Automotive Aftermarket anbefaler at alle remdrevkomponenter skiftes ut ved arbeid på det monterte drevet.

Vær nøye med kjøretøysprodusentenes angivelser!

De aktuelle reservedelene finner du i vår online-katalog på adressen www.schaeffler-aftermarket.com eller i www.RepXpert.com.

INA 0100

SCHAEFFLER
AUTOMOTIVE AFTERMARKET



FAG